

Tav. Tab. Pla. Tab. Fig.	Rev. Change Rev. Rev. Rev.	Denominazione Description Désignation Benennung Denominaciones	Indice microfiche Index microfiche Repertoire microfiche Tafel Microfiche Indice microfiche
		INDICE DELLE TAVOLE INDEX OF TABLES REPERTOIRE DES PLANCHES TAFELVERZEICHNIS INDICE DES FIGURAS	A1 A2 A3 A4
		ESEMPIO EXAMPLES EXEMPLES BEISPIELE EJEMPLOS	A5 A6
1 2 3 4		CARROZZERIA BODY CARROSSERIE KARROSSERIE CARROCERIA	A7 A8 A9 A10
5 6		TELAIO CHASSIS CHASSIS RAHMEN BASTIDOR	A13 A14
7		STERZO STEERING DIRECTION LENKUNG DIRECCION	B2
8		FRIZIONE SEMPLICE SINGLE PLATE CLUTCH MONODISQUE EMBRAYAGE EINSCHLEIBE KUPPLUNG EMBRAGUE MONODISCO	B5
9		DOPPIA FRIZIONE DOUBLE CLUTCH EMBAYAGE DOUBLE ZWEIFACHKUPPLUNG EMBRAGUE DOBLE	B6
10		FRIZIONE E RELATIVO COMANDO CLUTCH AND CONTROL EMBAYAGE ET RELATIF COMMANDE KUPPLUNG UND ENTSPRECHENDE STEUERUNGEN EMBRAGUE Y MANDOS	B7
			A1

Tav. Tab. Pla. Tab. Fig.	Rev. Change Rev. Rev. Rev.	Denominazione Description Désignation Benennung Denominaciones	Indice microfiche Index microfiche Repertoire microfiche Tafel Microfiche Indice microfiche
11		COMANDO CAMBIO GEAR BOX SHIFTING MECHANISM COMMANDES CHANGEMENT DE VITESSES WEIGSELGETRIEBE-STUERUNGEN MANDOS CAMBIO	B10
12		SCATOLA CAMBIO GEAR BOX BOITE DE VITESSES GETRIEBEGEHAUSE CAJA CAMBIO	B12
13 14 15		INGRANAGGI CAMBIO GEARS ENGRENAGES DE LA BOITE DE VITESSES WECHSELGETRIEBE-ZAHNRADER ENGRANAJES CAMBIO	C1 C2 C3
16		INGRANAGGI SUPER-RIDUTTORE CON FRIZIONE NORMALE GEAR SUPERVARIATOR WITH DOUBLE CLUTCH ENGRENAGES SUPER-VARIATEUR AVEC DOUBLE EMBRAYAGE SUPERVARIATOR-ZAHNRADER MIT EINSCHLEIBE KUPPUNG ENGRANAJES SUPERVARIADOR CON EMBRAGUE MONODISCO	C5
17		INGRANAGGI SUPER-RIDUTTORE CON DOPPIA FRIZIONE GEAR SUPERVARIATOR WITH DOUBLE CLUTCH ENGRENAGES SUPER-VARIATOR AVEC DOUBLE EMBRAYAGE SUPERVARIATOR-ZAHNRADER MIT ZWEIFACHKUPPUNG ENGRANAJES SUPERVARIADOR CON EMBRAGUE DOUBLE	C6
18 19		SEMIASSI ANTERIORI E DIFFERENZIALE FRONT AXLE SHAFTS AND DIFFERENTIAL ARBRES AVANT ET DIFFERENTIEL VORDERACHSWELLEN UND DIFFERENTIAL PALIERES DELANTERO Y DIFFERENCIAL	C9 C10
20 21		SEMIASSI POSTERIORI E DIFFERENZIALE REAR AXLE SHAFTS AND DIFFERENTIAL ARBRES ARRIERE ET DIFFERENTIEL HINTERACHSWELLEN UND DIFFERENTIAL PALIERES POSTERIOR Y DIFFERENCIAL	C13 C14
			A2

Tav. Tab. Pla. Tab. Fig.	Rev. Change Rev. Rev. Rev.	Denominazione Description Désignation Benennung Denominaciones	Indice microfiche Index microfiche Repertoire microfiche Tafel Microfiche Indice microfiche
22		COMANDO BLOCCAGGIO E ACCELERATORE LOCK CONTROL AND ACCELERATOR COMMANDE BLOCAGE ET ACCELERATEUR STEUERUNG FUR SPERRVORRICHTUNG UND GASHBEL MANDO BLOQUEO Y ACELERADOR	D1
23		PRESA DI POTENZA ANTERIORE FRONT POWER TAKE-OFF PRISE DE FORCE AVANT VORDERE ZAPFWELLE TOMA DE FUERZA DELANTERA	D3
24		FRENI E RELATIVI COMANDI BRAKES AND CONTROLS FREINS ET RELATIF COMMANDES BREMSEN UND STEUERUNGEN FRENOS Y MANDOS	D5
25		ATTACCO A TRE PUNTI CON PORTATTREZZI ANTERIORE THREE POINT HITCH LINKAGE WITH FRONT LIFTER ATTELAGE A TROIS POINTS AVEC RELEVAGE AVANT DREIPUNKT ANSCHLUSS MIT VORDEREN KRAFTHEBER ENGANCHE EN 3 PUNTOS CON ELEVADOR DELANTERO	D8
26		ATTACCO A TRE PUNTI - PORTATTREZZI POSTERIORE THREE POINTS LINKAGE WITH REAR LIFTER ATTELAGE A TROIS POINTS AVEC RELEVAGE ARRIERE DREIPUNKT ANSCHLUSS MIT HINTERE KRAFTHEBER ENGANCHE EN 3 PUNTOS CON ELEVADOR POSTERIOR	D9
27 28		IMPIANTO ELETTRICO ELECTRICAL SYSTEM INSTALLATION ELECTRIQUE ELEKTRISCHE ANLAGE INSTALLACION ELECTRICA	E1 E2
			A3

Tav. Tab. Pla. Tab. Fig.	Rev. Change Rev. Rev. Rev.	Denominazione Description Designation Benennung Denominaciones	Indice microfiche Index microfiche Repertoire microfiche Tafel Microfiche Índice microfiche
29		RUOTE WHEELS ROUES RADER RUEDAS	E5
30		ACCESSORI ACCESSORIES ACCESSOIRES ZUBEHOR ACCESORIOS	E7
			A4

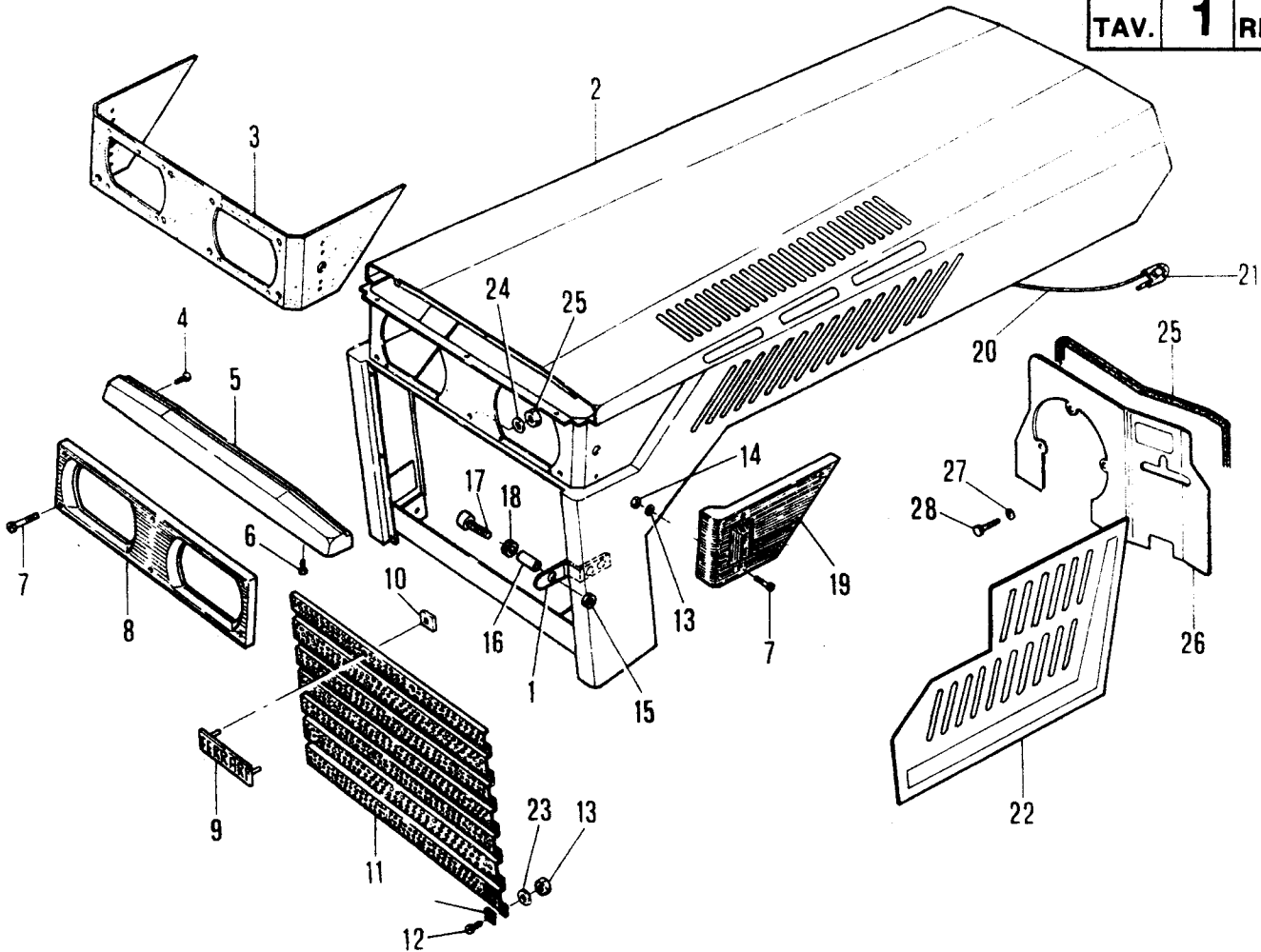

No. pezzo No. piece No. pièce No. Bild No. pieza	No. di ordinazione Part No. No. de commande Bestell. - Nr. No. de pedido	No. pezzo No. piece No. pièce No. Bild No. pieza	No. di ordinazione Part No. No. de commande Bestell. - Nr. No. de pedido	No. pezzo No. piece No. pièce No. Bild No. pieza	No. di ordinazione Part No. No. de commande Bestell. - Nr. No. de pedido
1	15.0036.210	18	86.3451.010		
2	15.0036.295	19	19.0033.902		
3	19.0032.910	—	19.0033.903		
4	86.1807.000	20	25.2929.002		
5	19.0032.256	21	85.9070.000		
6	86.1820.000	22	15.0036.376		
7	86.1894.050	—	15.0036.377		
8	19.0032.909	23	84.3524.000		
9	48.2255.010	24	84.4700.000		
10	81.7270.010	25	25.6808.000		
11	19.0032.338	26	15.0036.418		
12	80.8836.000	27	84.3685.000		
13	84.3522.000	28	86.2474.000		
14	81.4517.010				
15	81.4644.000				
16	49.2274.000				
17	15.0036.272				

Segnalazioni di validità
Usage code
Signalisations de validité
Gültigkeitsvermerk
Indicaciones de validez

A7

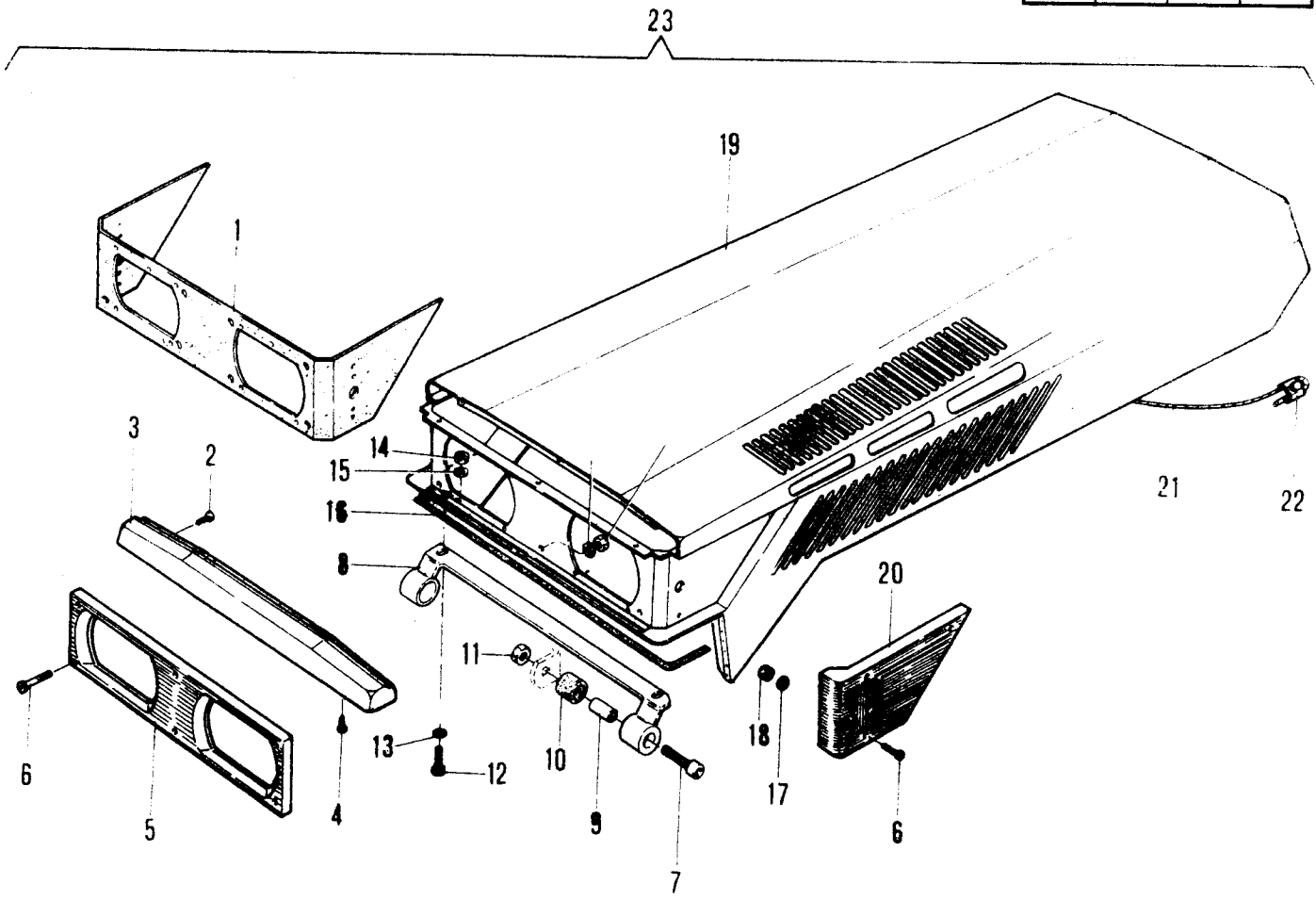

No. pezzo No. pièce No. pièce No. Bild No. pieza	No. di ordinazione Part No. No. de commande Bestell. - Nr. No. de pedido	No. pezzo No. pièce No. pièce No. Bild No. pieza	No. di ordinazione Part No. No. de commande Bestell. - Nr. No. de pedido	No. pezzo No. pièce No. pièce No. Bild No. pieza	No. di ordinazione Part No. No. de commande Bestell. - Nr. No. de pedido
1	19.0033.905	18	81.4517.010		
2	86.1807.000	19	15.0036.398		
3	19.0032.256	20	19.0033.902	↓	
4	86.1820.000	—	19.0033.903	↓	
5	19.0032.909	21	25.2929.002		
6	86.1894.050	22	85.9070.000		
7	86.3451.050	23			
8	15.0036.264				
9	15.0036.272				
10	49.2274.000				
11	81.4627.000				
12	86.2555.000				
13	84.3685.000				
14	81.4581.000				
15	84.3643.060				
16	25.6808.000				
17	84.3522.010				

Portattrezzi anteriore
Front tools holder
Relevage avant
Vorderen Kraftheber
Elevador delantero

Segnalazioni di validità
Usage code
Signalisations de validité
Gültigkeitsvermerk
Indicaciones de validez

A8

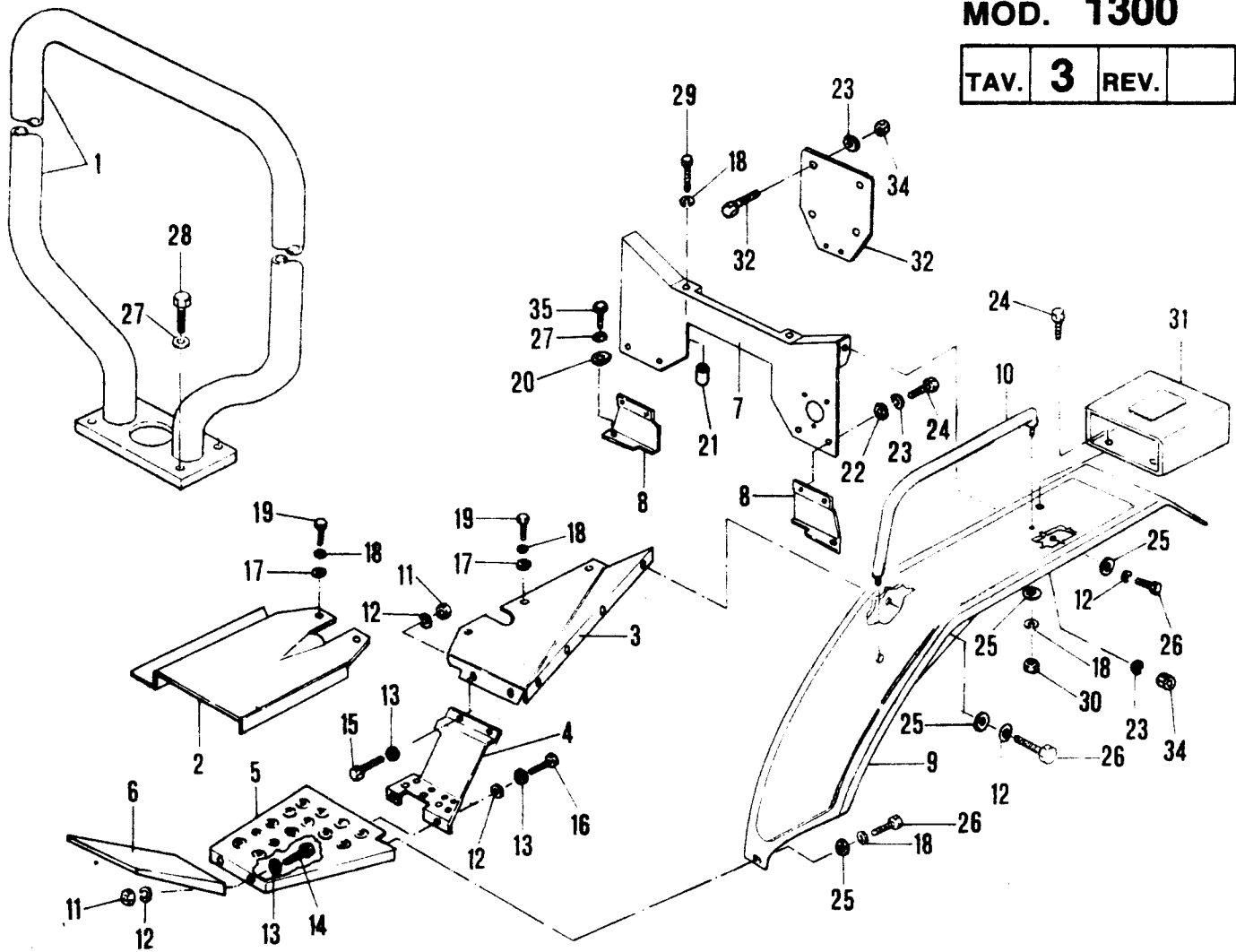

No. pezzo No. piece No. pièce No. Bild No. pieza	No. di ordinazione Part No. No. de commande Bestell. - Nr. No. de pedido	No. pezzo No. piece No. pièce No. Bild No. pieza	No. di ordinazione Part No. No. de commande Bestell. - Nr. No. de pedido	No. pezzo No. piece No. pièce No. Bild No. pieza	No. di ordinazione Part No. No. de commande Bestell. - Nr. No. de pedido
1	15.0036.325	10	15.0036.297	27	84.3843.060
2	15.0036.296	11	81.4574.000	28	86.3879.050
3	15.0036.301	12	84.3643.060	29	86.3528.010
—	15.0036.300	13	84.3685.000	30	81.4581.000
4	15.0036.353	14	86.2670.000	31	15.0036.298
—	15.0036.354	15	86.2555.000	32	15.0036.326
5	15.0036.349	16	86.2488.000	33	86.2160.000
—	15.0036.350	17	84.3807.000	34	81.4546.000
6	15.0036.351	18	84.3755.000	35	86.3951.000
—	15.0036.352	19	86.3384.000		
—	15.0036.416	20	84.3901.050		
—	15.0036.417	21	84.3825.060		
7	15.0036.299	22	84.3605.010		
8	15.0036.302	23	84.3570.000		
—	15.0036.303	24	86.2097.010		
9	15.0036.304	25	84.3818.000		
—	15.0036.305	26	86.3206.000		

Con sollevatore anteriore
With front lifter
Avec relevage avant
Mit vorderen Kraftheber
Con elevador delantero

Segnalazioni di validità
Usage code
Signalisations de validité
Gültigkeitsvermerk
Indicaciones de validez



A9

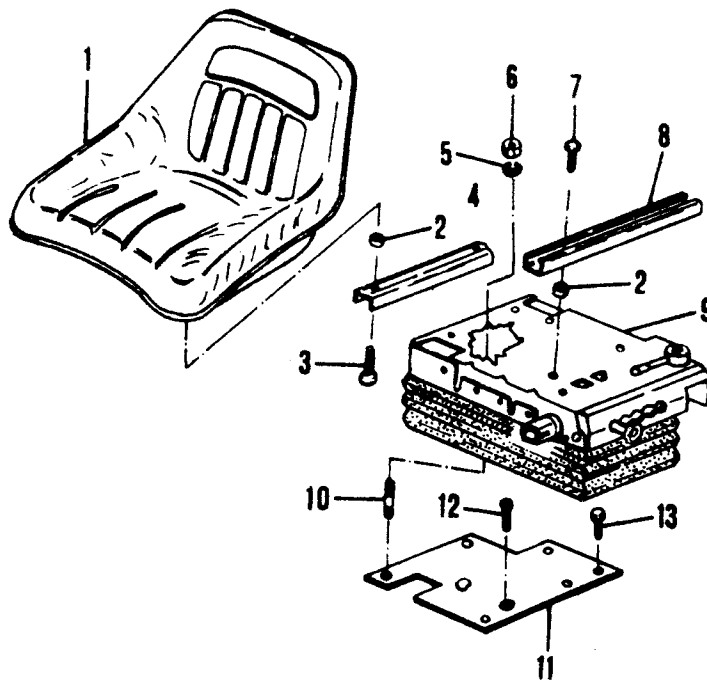

No. pezzo No. pièce No. pièce No. Bild No. pieza	No. di ordinazione Part No. No. de commande Bestell. - Nr. No. de pedido	No. pezzo No. pièce No. pièce No. Bild No. pieza	No. di ordinazione Part No. No. de commande Bestell. - Nr. No. de pedido	No. pezzo No. pièce No. pièce No. Bild No. pieza	No. di ordinazione Part No. No. de commande Bestell. - Nr. No. de pedido
1	15.0036.215				
2	84.3696.000				
3	86.2495.010				
4	15.0036.222				
5	84.3643.060				
6	81.4581.000				
7	86.2488.000				
8	15.0036.221				
9	15.0036.219				
10	83.8084.050				
11	15.0036.344				
12	86.2549.000				
13	86.2555.000				

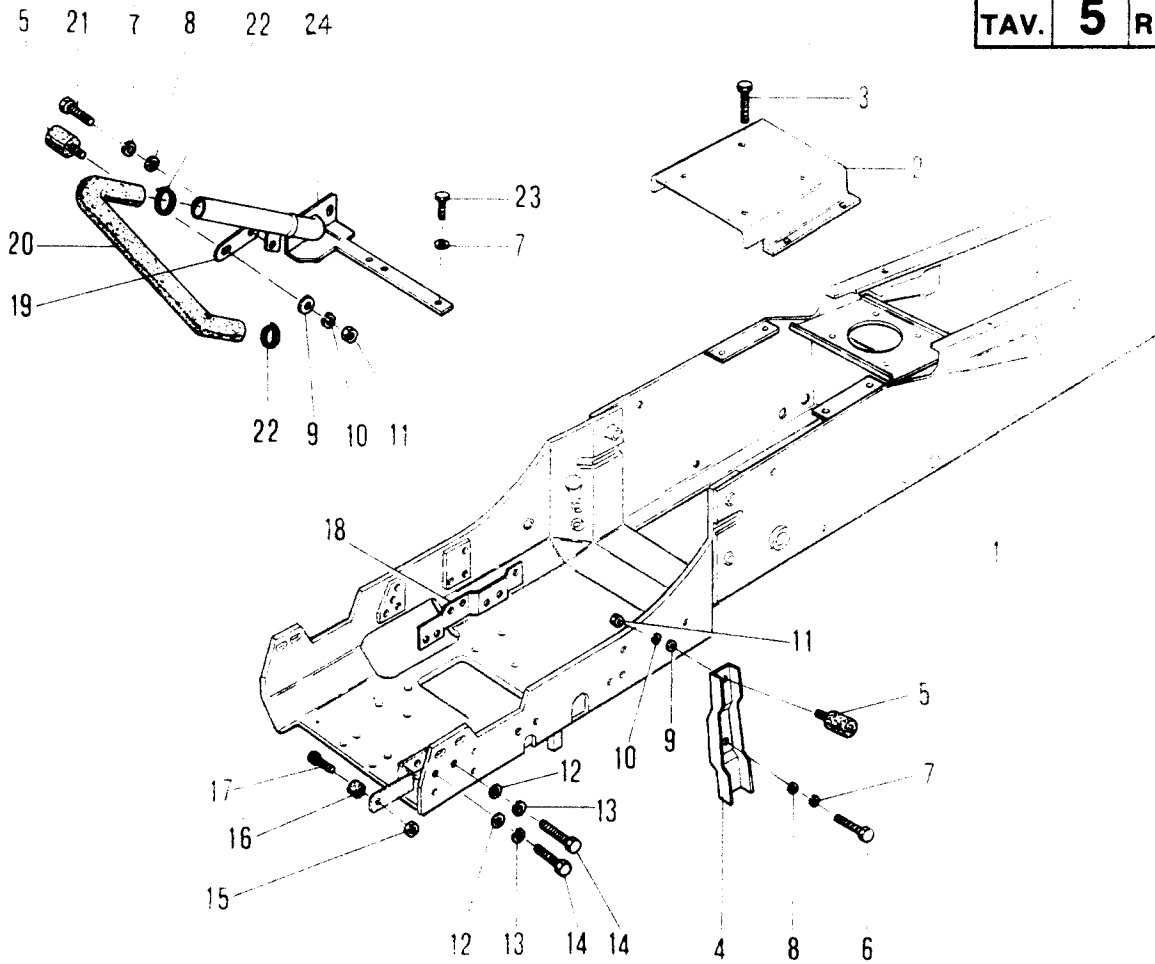

No. pezzo No. piece No. pièce No. Bild No. pieza	No. di ordinazione Part No. No. de commande Bestell. - Nr. No. de pedido	No. pezzo No. piece No. pièce No. Bild No. pieza	No. di ordinazione Part No. No. de commande Bestell. - Nr. No. de pedido	No. pezzo No. piece No. pièce No. Bild No. pieza	No. di ordinazione Part No. No. de commande Bestell. - Nr. No. de pedido
1	15.0036.324	18	15.0036.374		
2	15.0036.186	—	15.0036.375		
3	86.2488.000	19	15.0036.384		
4	15.0036.381	20	15.0036.394		
5	48.2252.000	21	86.2555.000		
6	86.3206.000	22	81.7550.000		
7	84.3643.060	23	86.2724.000		
8	84.3685.000	24	15.0036.387		
9	84.3570.000				
10	84.3619.000				
11	81.4546.000				
12	84.3807.000				
13	84.3755.000				
14	86.3206.000				
15	81.4629.010				
16	49.2274.000				
17	86.3212.000				

Segnalazioni di validità
Usage code
Signalisations de validité
Gultigkeitsvermerk
Indicaciones de validez

A13

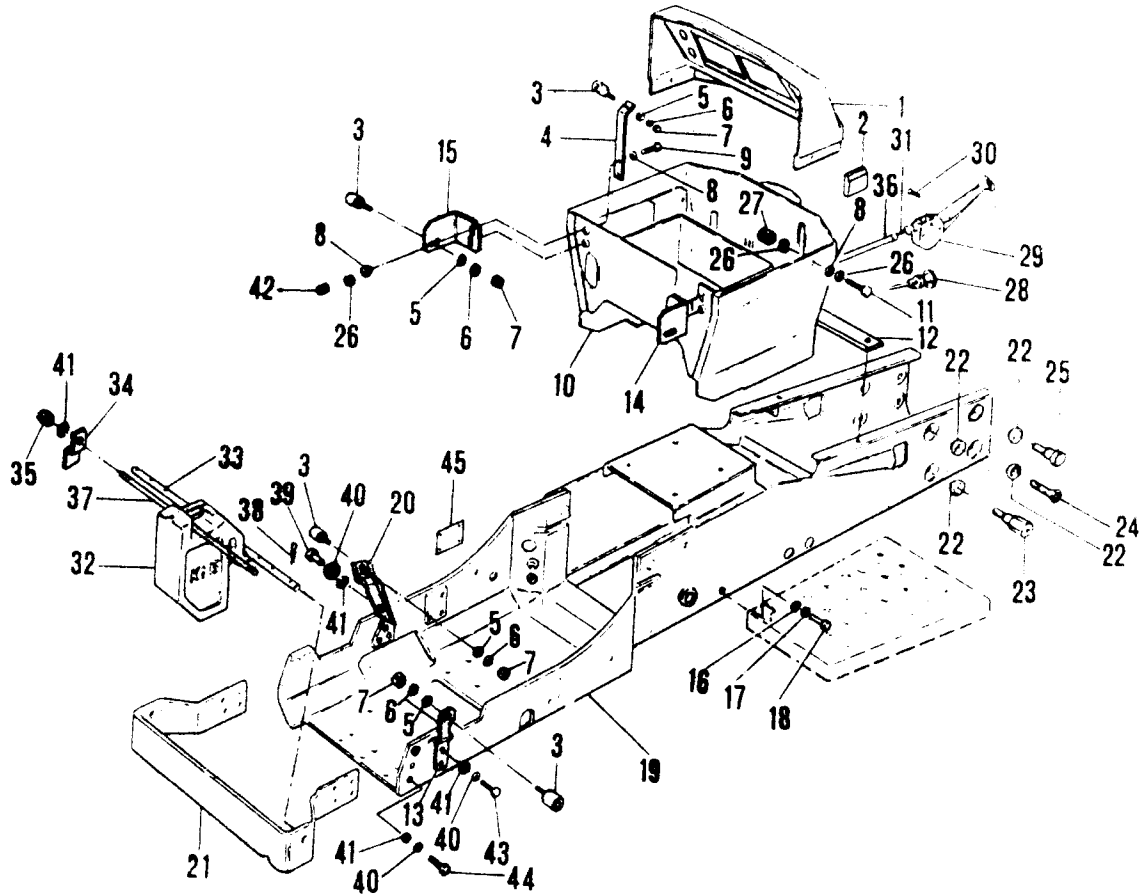

No. pezzo No. pièce No. pièce No. Bild No. pieza	No. di ordinazione Part No. No. de commande Bestell. - Nr. No. de pedido	No. pezzo No. pièce No. pièce No. Bild No. pieza	No. di ordinazione Part No. No. de commande Bestell. - Nr. No. de pedido	No. pezzo No. pièce No. pièce No. Bild No. pieza	No. di ordinazione Part No. No. de commande Bestell. - Nr. No. de pedido
1	15.0036.129	18	86.3740.000	35	81.4642.000
2	19.0032.252	19	15.0036.324	36	85.7037.000
3	48.2252.000	20	15.0036.379	37	83.8920.110
4	15.0036.179	21	15.0036.209	38	85.1486.000
5	84.3605.010	22	84.4034.000	39	86.3328.000
6	84.3570.000	23	86.4182.000	40	84.3755.000
7	81.4546.000	24	86.4217.010	41	84.3807.000
8	84.3685.000	25	86.4181.000	42	81.4574.000
9	86.2741.000	26	84.3643.060	43	86.3254.000
10	15.0036.336	27	81.4535.050	44	86.3206.000
11	86.2226.010	28	85.4597.000	45	85.3926.000
12	15.0036.195	29	82.8029.070		
13	15.0036.386	30	86.2148.000		
14	15.0036.382	31	85.6146.000		
15	15.0036.380	32	15.0051.050		
16	84.3901.050	33	15.0051.100		
17	84.3843.060	34	15.0051.145		

Segnalazioni di validità
Usage code
Signalisations de validité
Gültigkeitsvermerk
Indicaciones de validez

A14

MOD. 1300

TAV. 7 REV.

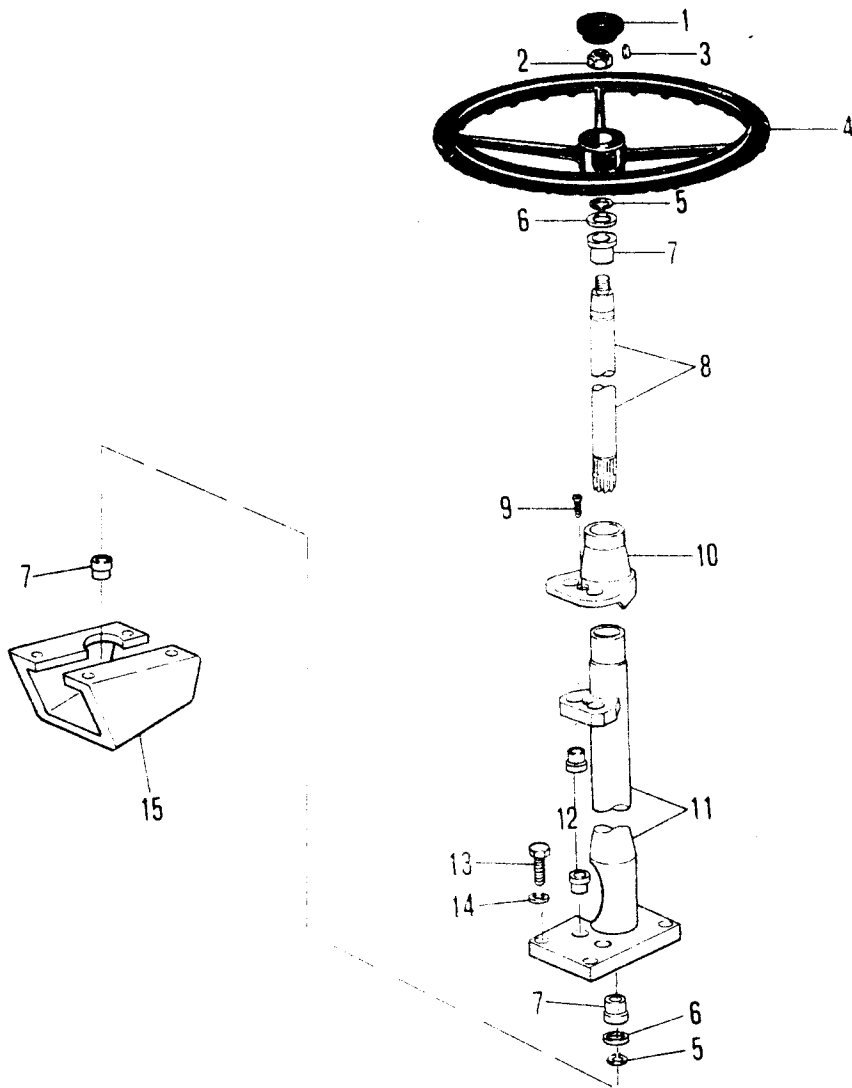

No. pezzo No. piece No. pièce No. Bild No. pieza	No. di ordinazione Part No. No. de commande Bestell. - Nr. No. de pedido	No. pezzo No. piece No. pièce No. Bild No. pieza	No. di ordinazione Part No. No. de commande Bestell. - Nr. No. de pedido	No. pezzo No. piece No. pièce No. Bild No. pieza	No. di ordinazione Part No. No. de commande Bestell. - Nr. No. de pedido
1	86.2054.020				
2	81.4790.010				
3	80.6480.050				
4	86.5024.010				
5	80.1185.000				
6	15.0030.218				
7	80.4421.000				
8	15.0030.275				
9	86.2212.000				
10	15.0030.269				
11	15.0030.274				
12	80.4079.000				
13	86.3333.010				
14	84.3755.000				
15	15.0030.272				

Segnalazioni di validità
Usage code
Signalisations de validité
Gültigkeitsvermerk
Indicaciones de validez

B2

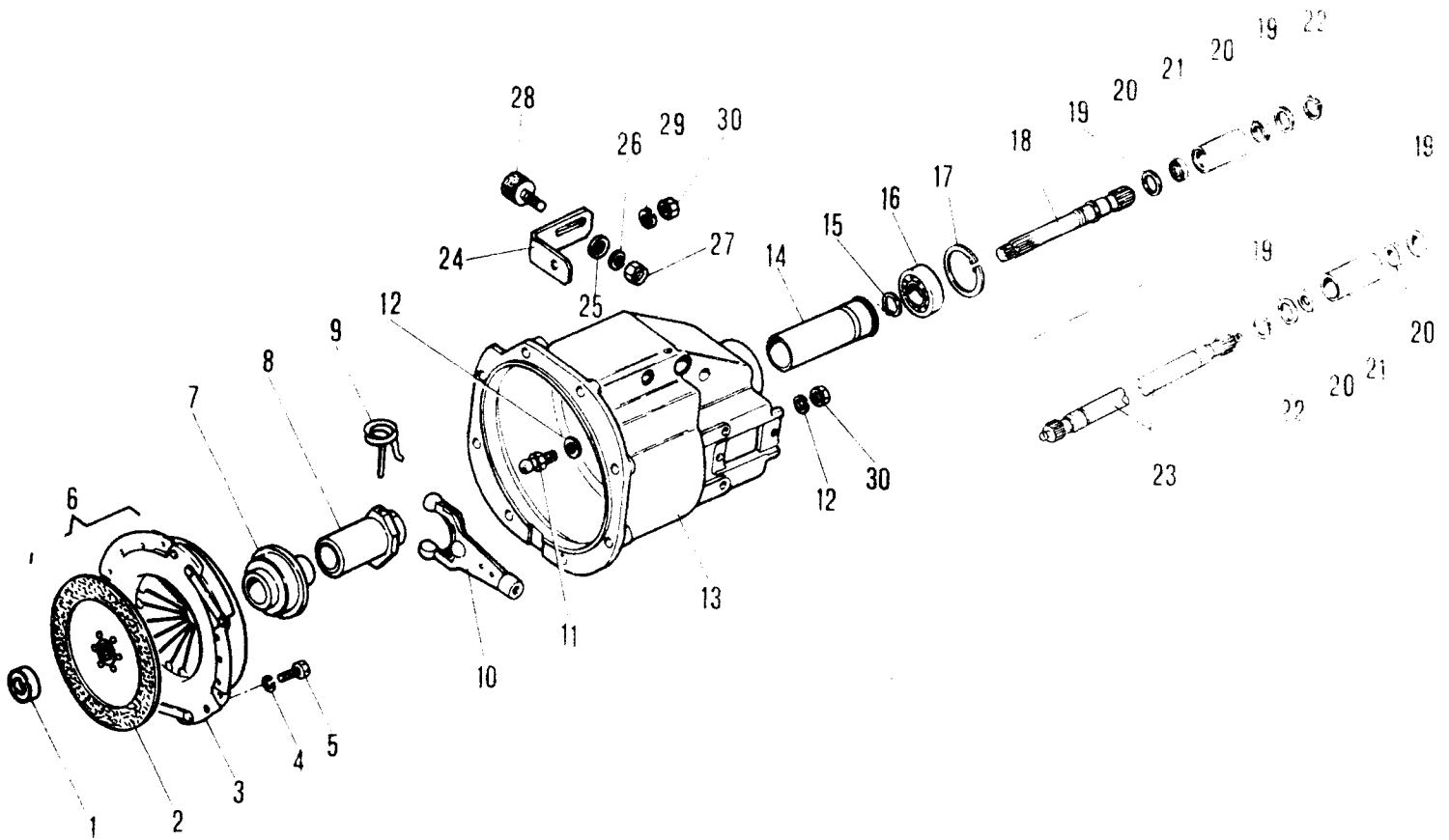

No. pezzo No. pièce No. pièce No. Bild No. pieza	No. di ordinazione Part No. No. de commande Bestell. - Nr. No. de pedido	No. pezzo No. pièce No. pièce No. Bild No. pieza	No. di ordinazione Part No. No. de commande Bestell. - Nr. No. de pedido	No. pezzo No. pièce No. pièce No. Bild No. pieza	No. di ordinazione Part No. No. de commande Bestell. - Nr. No. de pedido
1	81.2574.000	18	15.0016.114		
2	81.9160.020	19	84.4283.050		
3	81.9160.010	20	80.2087.000		
4	84.3570.000	21	15.0006.166		
5	86.2097.010	22	80.1160.000		
6	81.9160.001	23	15.0006.254		
7	81.9160.031	24	15.0036.385		
8	15.0016.115	25	84.3684.000		
9	81.9180.080	26	84.3643.060		
10	15.0016.108	27	81.4581.000		
11	15.0016.110	28	84.9291.000		
12	84.3755.000	29	84.3755.000		
13	15.0016.053	30	81.4632.000		
14	15.0016.111				
15	80.1185.000				
16	81.2726.000				
17	80.1400.000				

Frizione semplice
Single plate clutch
Monodisque embrayage
Einscheibe Kupplung
Enbrague monodisco

Segnalazioni di validità
Usage code
Signalisations de validité
Gültigkeitsvermerk
Indicaciones de validez

B5

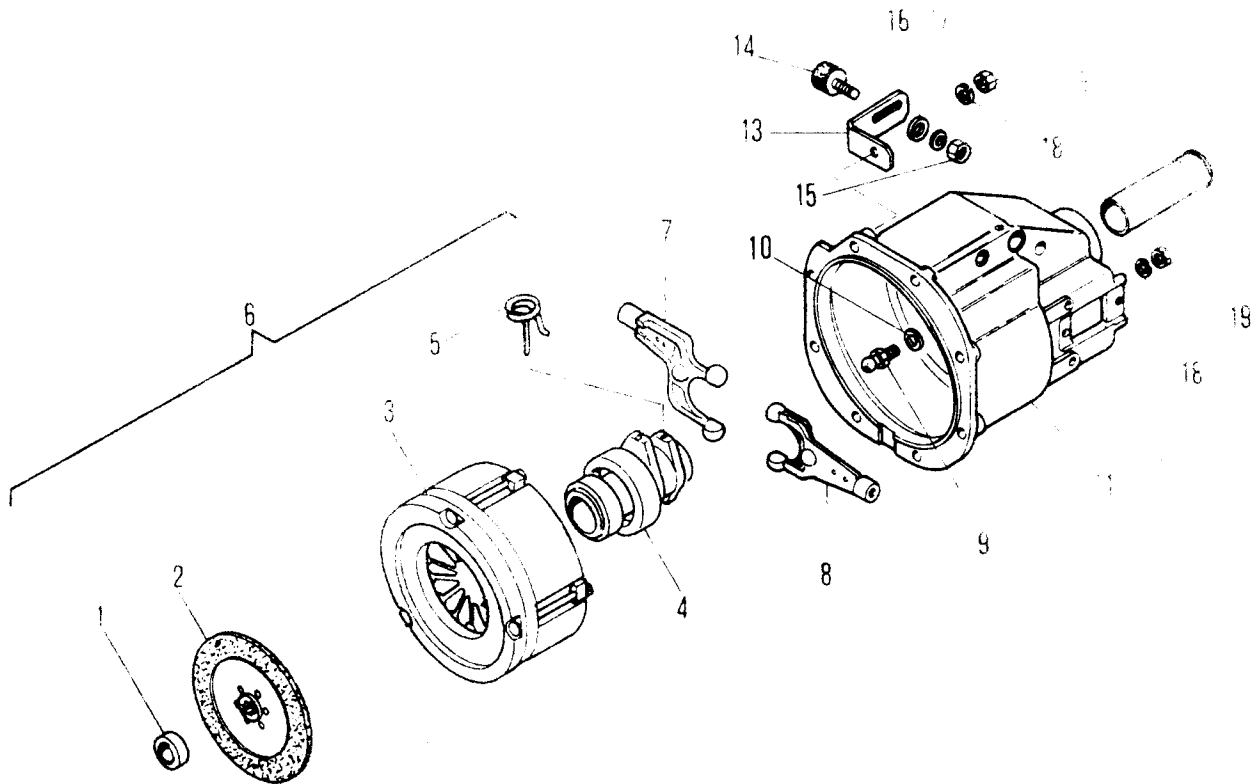

No. pezzo No. pièce No. pièce No. Bild No. pieza	No. di ordinazione Part No. No. de commande Bestell. - Nr. No. de pedido	No pezzo No. pièce No. pièce No. Bild No. pieza	No. di ordinazione Part No. No. de commande Bestell. - Nr. No. de pedido	No. pezzo No. pièce No. pièce No. Bild No. pieza	No. di ordinazione Part No. No. de commande Bestell. - Nr. No. de pedido
1	81.2574.000	18	84.3755.000		
2	81.9180.040	19	81.4632.000		
3	81.9180.090				
4	81.9180.050				
5	81.9180.080				
6	81.9180.000				
7	15.0016.109				
8	15.0016.108				
9	15.0016.110				
10	84.3815.010				
11	15.0016.053				
12	15.0016.111				
13	15.0036.385				
14	84.9291.000				
15	81.4581.000				
16	84.3684.000				
17	84.3643.060				

Doppia frizione
Double clutch
Embrayage double
Zweifachkupplung
Embrague doble

Segnalazioni di validità
Usage code
Signalisations de validité
Gültigkeitsvermerk
Indicaciones de validez

B6

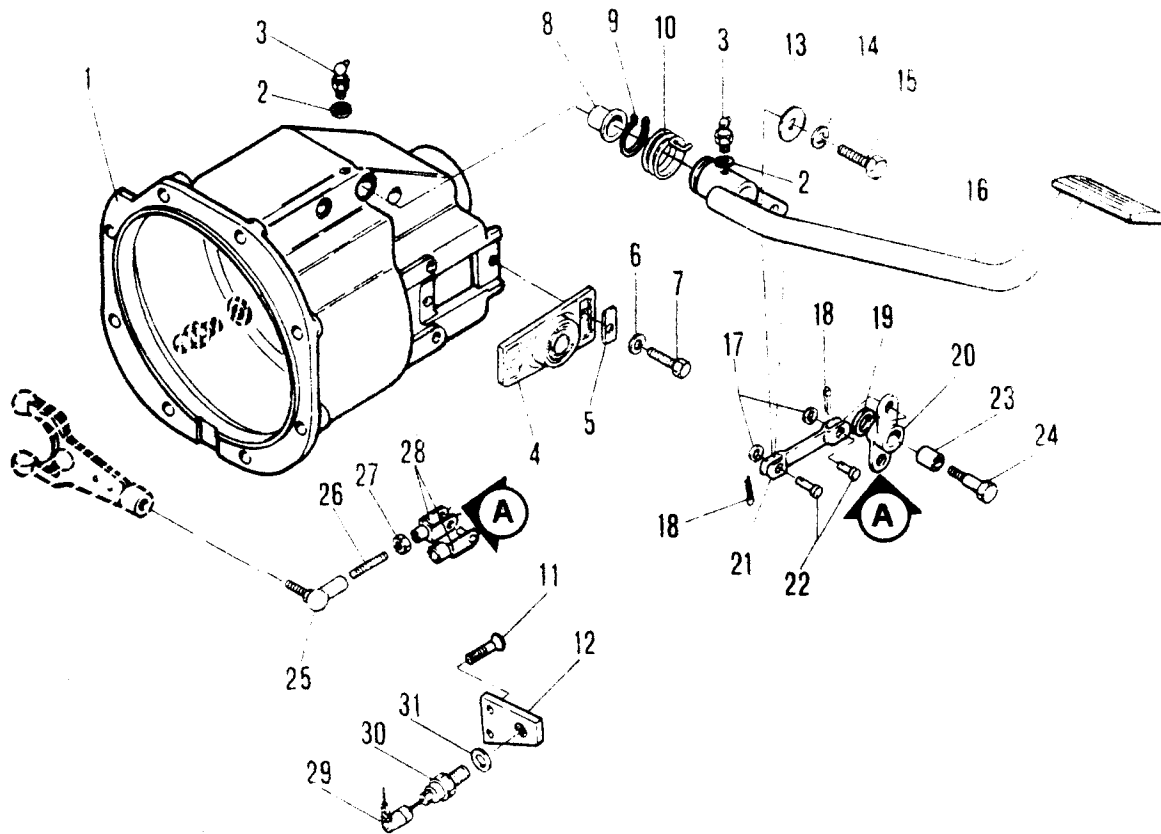

No. pezzo No. piece No. pièce No. Bild No. pieza	No. di ordinazione Part No. No. de commande Bestell. - Nr. No. de pedido	No. pezzo No. piece No. pièce No. Bild No. pieza	No. di ordinazione Part No. No. de commande Bestell. - Nr. No. de pedido	No. pezzo No. piece No. pièce No. Bild No. pieza	No. di ordinazione Part No. No. de commande Bestell. - Nr. No. de pedido
1	15.0016.053	18	81.0505.010		
2	82.4022.000	19	84.3815.000		
3	82.6039.000	20	15.0036.339		
4	15.0016.106	21	15.0036.337		
5	15.0016.107	22	83.5520.150		
6	84.3570.000	23	80.4052.000		
7	86.2097.010	24	15.0036.119		
8	80.4216.000	25	81.1900.000		
9	80.1245.000	26	15.0036.121		
10	83.1367.050	27	81.4569.000		
11	86.2549.000	28	86.0058.000		
12	15.0036.366	29	82.5117.010		
13	84.3708.110	30	82.5117.000		
14	84.3643.060	31	84.4030.000		
15	86.2488.000				
16	15.0036.367				
17	84.3685.000				

Segnalazioni di validità
Usage code
Signalisations de validité
Gültigkeitsvermerk
Indicaciones de validez

B7

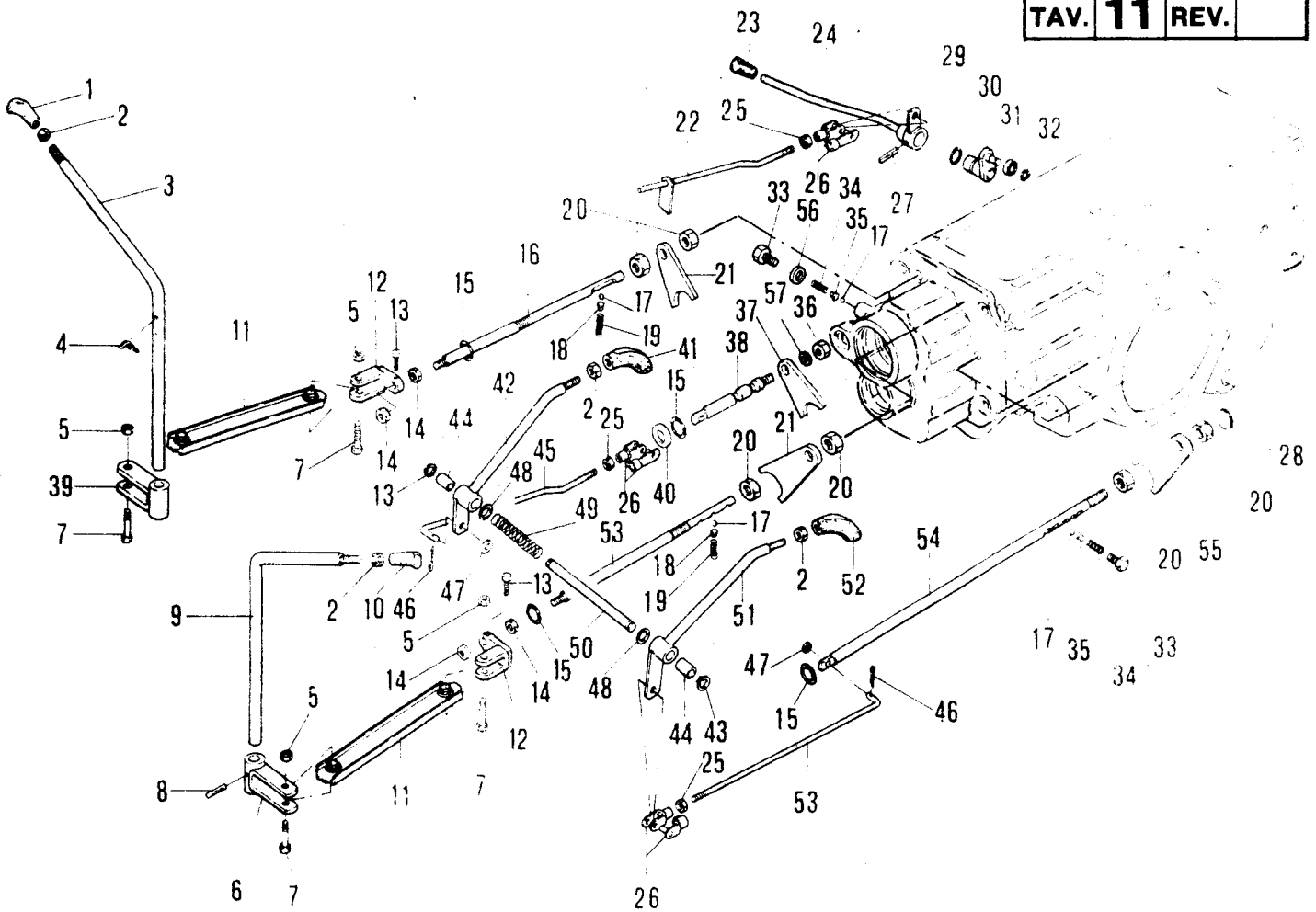

No. pezzo No. piece No. pièce No. Bild No. pieza	No. di ordinazione Part No. No. de commande Bestell. - Nr. No. de pedido	No. pezzo No. piece No. pièce No. Bild No. pieza	No. di ordinazione Part No. No. de commande Bestell. - Nr. No. de pedido	No. pezzo No. piece No. pièce No. Bild No. pieza	No. di ordinazione Part No. No. de commande Bestell. - Nr. No. de pedido
1	83.7533.070	20	01.0001.319	39	15.0006.252
2	81.4629.020	21	15.0006.180	40	84.4045.000
3	15.0006.210	22	15.0036.282	41	83.7532.010
4	15.0006.212	23	83.7534.060	42	15.0036.164
5	81.4548.000	24	15.0036.368	43	80.1050.000
6	15.0006.207	25	81.4581.000	44	80.4015.000
7	86.2847.000	26	86.0060.000	45	15.0036.365
8	85.1260.030	27	85.1347.000	46	81.0510.010
9	15.0006.211	28	85.2613.000	47	84.3685.000
10	83.7533.060	29	80.3217.040	48	84.3807.000
11	15.0006.208	30	15.0006.130	49	83.1147.000
12	15.0006.224	31	81.2502.000	50	15.0036.166
13	86.1924.050	32	80.1022.000	51	15.0036.165
14	81.4627.000	33	86.3108.050	52	83.7532.000
15	80.3179.050	34	83.1013.010	53	15.0006.181
16	15.0006.182	35	47.1560.048	54	15.0006.183
17	84.7432.000	36	81.4689.020	55	15.0006.128
18	47.1560.048	37	15.0006.222	56	84.3771.000
19	83.1014.085	38	15.0006.221	57	84.3843.060

Segnalazioni di validità
Usage code
Signalisations de validité
Gültigkeitsvermerk
Indicaciones de validez

B10

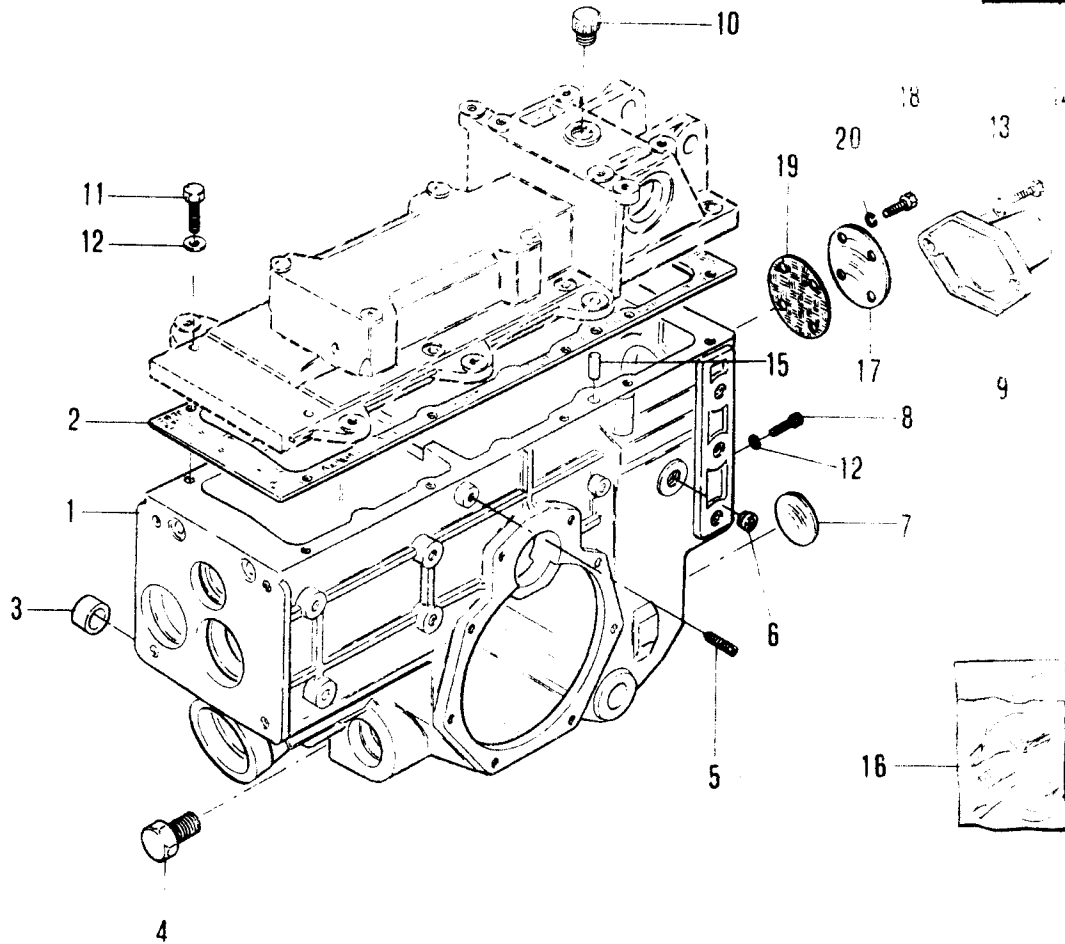

No. pezzo No. pièce No. pièce No. Bild No. pieza	No. di ordinazione Part No. No. de commande Bestell. - Nr. No. de pedido	No. pezzo No. pièce No. pièce No. Bild No. pieza	No. di ordinazione Part No. No. de commande Bestell. - Nr. No. de pedido	No. pezzo No. pièce No. pièce No. Bild No. pieza	No. di ordinazione Part No. No. de commande Bestell. - Nr. No. de pedido
1	15.0006.051	18	86.2097.010		
2	15.0006.146	19	15.0006.229		
3	19.0005.255	20	84.3570.000		
4	85.2628.000				
5	86.3672.010				
6	85.3527.005				
7	85.2764.000				
8	86.3212.000				
9	15.0006.253				
10	85.2629.000				
11	86.3328.000				
12	84.3755.000				
13	84.3807.000				
14	86.3254.000				
15	85.1411.000				
16	15.0006.261				
17	15.0006.228				

Segnalazioni di validità
Usage code
Signalisations de validité
Gültigkeitsvermerk
Indicaciones de validez

B12

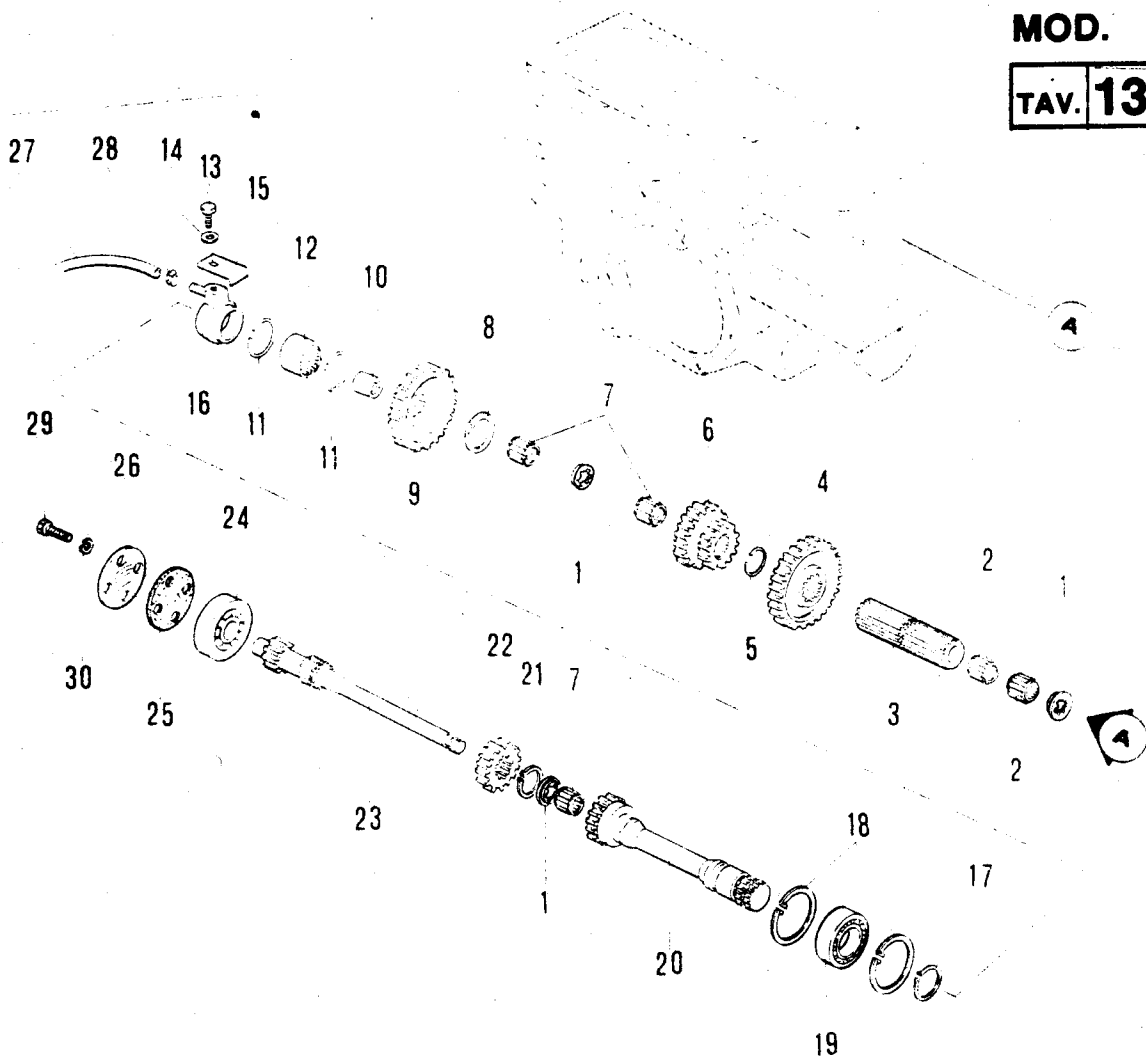

No. pezzo No. pièce No. pièce No. Bild No. pieza	No. di ordinazione Part No. No. de commande Bestell. - Nr. No. de pedido	No. pezzo No. pièce No. pièce No. Bild No. pieza	No. di ordinazione Part No. No. de commande Bestell. - Nr. No. de pedido	No. pezzo No. pièce No. pièce No. Bild No. pieza	No. di ordinazione Part No. No. de commande Bestell. - Nr. No. de pedido
1	15.0006.199	18	80.1400.000		
2	81.2599.085	19	81.2837.000		
3	15.0006.232	20	15.0006.116		
4	15.0006.171	21	80.1244.030		
5	80.0059.050	22	15.0006.154		
6	15.0006.172	23	15.0006.226		
7	81.2599.090	24	81.2776.000		
8	80.1253.000	25	15.0006.229		
9	15.0006.233	26	15.0006.228		
10	15.0006.102	27	25.6612.908 (mm. 110)		
11	80.0064.050	28	81.7512.000		
12	81.2817.000	29	86.2059.010		
13	86.2445.000	30	84.3570.000		
14	84.3643.060				
15	15.0006.205				
16	15.0006.206				
17	80.1264.000				

Segnalazioni di validità
Usage code
Signalisations de validité
Gültigkeitsvermerk
Indicaciones de validez



MOD. 1300

TAV. 14 REV.

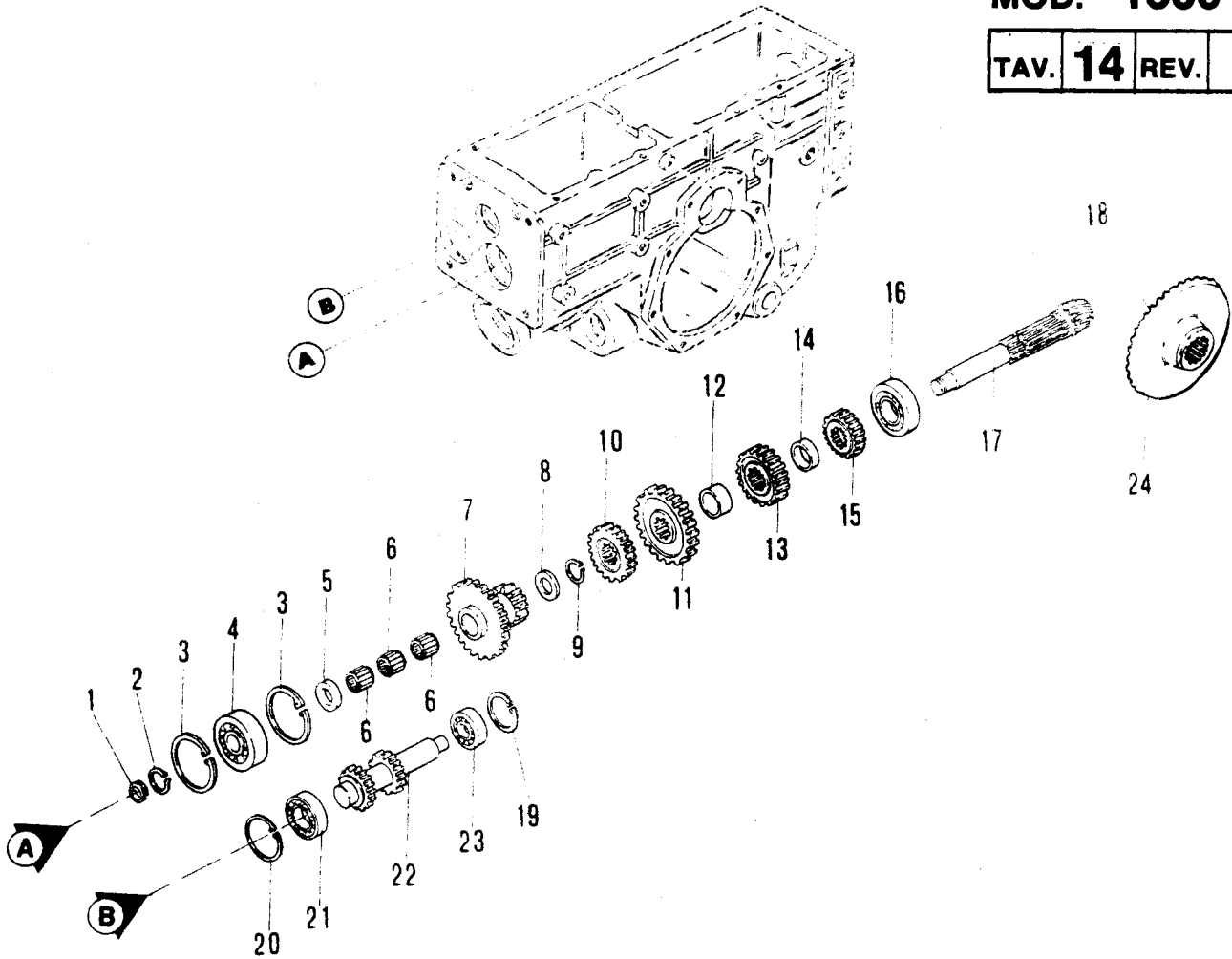

No. pezzo No. pièce No. Bild No. pieza	No. di ordinazione Part No. No. de commande Bestell. - Nr. No. de pedido	No. pezzo No. pièce No. Bild No. pieza	No. di ordinazione Part No. No. de commande Bestell. - Nr. No. de pedido	No. pezzo No. pièce No. Bild No. pieza	No. di ordinazione Part No. No. de commande Bestell. - Nr. No. de pedido
1	80.0517.000	18	15.0006.244		
2	80.1185.000	19	80.1342.000		
3	80.1422.000	20	80.1380.000		
4	81.2659.050	21	81.2745.000		
5	84.4210.060	22	15.0006.178		
6	81.2689.000	23	81.2549.000		
7	15.0006.175	24	15.0011.114		
8	84.4378.010				
9	80.1229.000				
10	15.0006.241				
11	15.0006.176				
12	84.4446.000				
13	15.0006.177				
14	84.4444.000				
15	15.0006.234				
16	81.2763.020				
17	15.0006.243				

Segnalazioni di validità
Usage code
Signalisations de validité
Gültigkeitsvermerk
Indicaciones de validez

C2

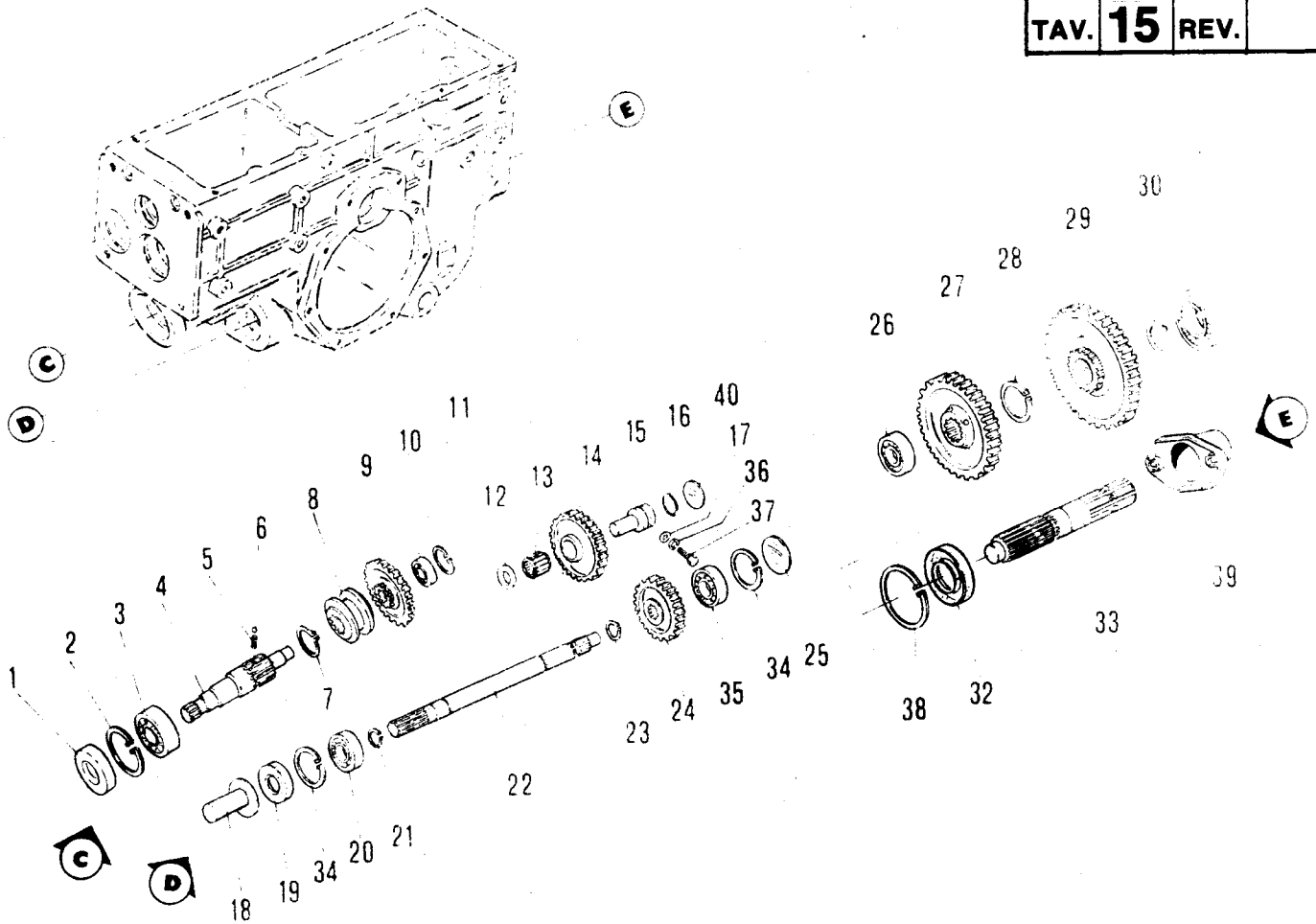

No. pezzo No. piece No. pièce No. Bild No. pieza	No. di ordinazione Part No. No. de commande Bestell. - Nr. No. de pedido	No. pezzo No. piece No. pièce No. Bild No. pieza	No. di ordinazione Part No. No. de commande Bestell. - Nr. No. de pedido	No. pezzo No. piece No. pièce No. Bild No. pieza	No. di ordinazione Part No. No. de commande Bestell. - Nr. No. de pedido
1	80.2104.000	18	15.0006.204	35	81.2594.000
2	80.1400.000	19	80.2082.000	36	84.3643.060
3	81.2725.000	20	81.2637.000	37	86.2475.050
4	15.0006.179	21	80.1149.000	38	80.1422.000
5	83.1013.010	22	15.0006.186	39	15.0006.203
6	84.7432.000	23	80.1138.000	40	85.2764.000
7	80.1244.030	24	15.0006.123		
8	15.0006.121	25	85.2764.000		
9	15.0006.242	26	81.2709.000		
10	81.2750.000	27	15.0006.118		
11	80.1265.000	28	80.1253.000		
12	84.4125.000	29	15.0006.227		
13	81.2599.090	30	80.1264.000		
14	15.0006.124	31	81.2846.000		
15	15.0006.125	32	80.2162.000		
16	80.3242.000	33	15.0006.117		
17	84.3680.000	34	80.1342.000		

Segnalazioni di validità
Usage code
Signalisations de validité
Gültigkeitsvermerk
Indicaciones de validez

C3

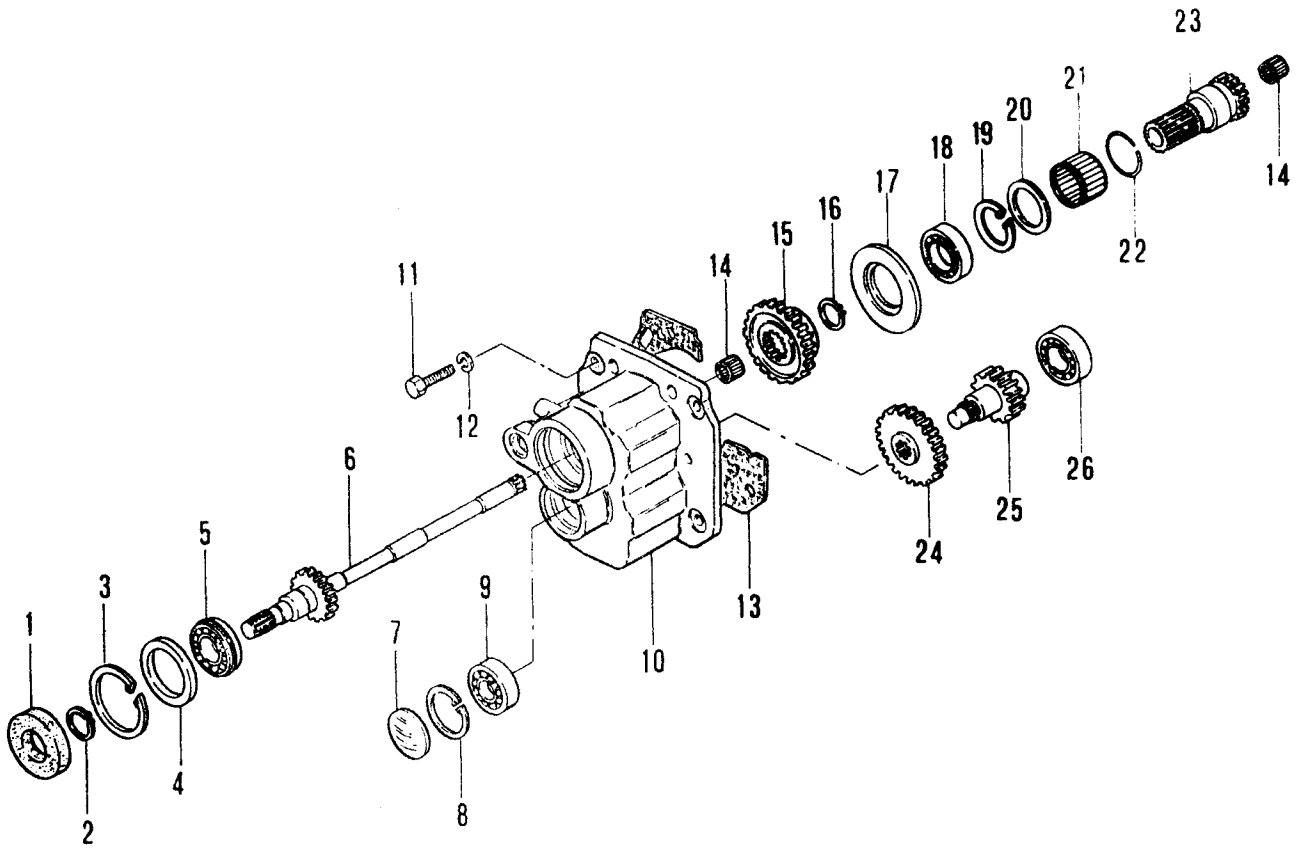

No. pezzo No. piece No. pièce No. Bild No. pieza	No. di ordinazione Part No. No. de commande Bestell. - Nr. No. de pedido	No. pezzo No. piece No. pièce No. Bild No. pieza	No. di ordinazione Part No. No. de commande Bestell. - Nr. No. de pedido	No. pezzo No. piece No. pièce No. Bild No. pieza	No. di ordinazione Part No. No. de commande Bestell. - Nr. No. de pedido
1	80.2127.010	18	81.2837.000		
2	80.1241.000	19	80.1400.000		
3	80.1422.000	20	84.4554.050		
4	19.0005.260	21	81.2921.090		
5	81.2750.000	22	80.0066.000		
6	15.0006.245	23	15.0006.246		
7	85.2766.000	24	15.0006.218		
8	80.1368.000	25	15.0006.216		
9	81.2646.000	26	81.2749.000		
10	15.0006.053				
11	86.4200.000				
12	84.3921.030				
13	15.0006.220				
14	81.2599.090				
15	15.0006.217				
16	80.1284.000				
17	15.0006.219				

Frizione semplice
Single plate clutch
Monodisque embrayage
Einscheibe Kupplung
Enbrague monodisco

Segnalazioni di validità
Usage code
Signalisations de validité
Gültigkeitsvermerk
Indicaciones de validez

C5

MOD. 1300

TAV. 17 REV.

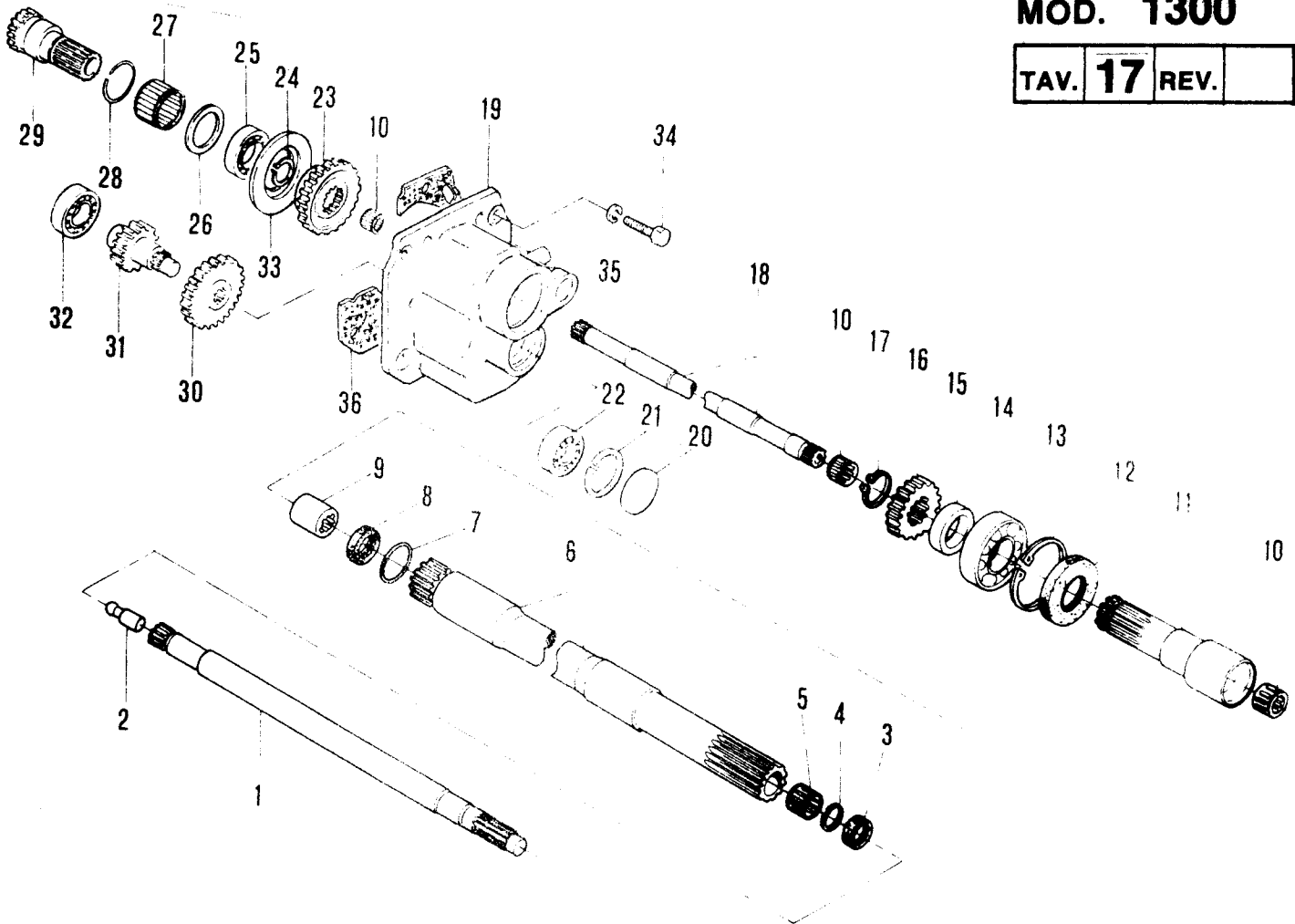

No. pezzo No. pièce No. pièce No. Bild No. pieza	No. di ordinazione Part No. No. de commande Bestell. - Nr. No. de pedido	No. pezzo No. pièce No. pièce No. Bild No. pieza	No. di ordinazione Part No. No. de commande Bestell. - Nr. No. de pedido	No. pezzo No. pièce No. pièce No. Bild No. pieza	No. di ordinazione Part No. No. de commande Bestell. - Nr. No. de pedido
1	15.0006.251	18	15.0006.249	35	84.3921.030
2	85.1242.000	19	15.0006.053	36	15.0006.220
3	80.2052.050	20	85.2766.000		
4	80.0047.050	21	80.1368.000		
5	81.2599.087	22	81.2646.000		
6	15.0006.250	23	15.0006.217		
7	80.3253.000	24	80.1264.000		
8	80.2059.000	25	81.2837.000		
9	15.0006.102	26	84.4554.050		
10	81.2599.090	27	81.2921.090		
11	15.0006.248	28	80.0066.000		
12	80.2205.060	29	15.0006.246		
13	80.1422.000	30	15.0006.218		
14	81.2846.000	31	15.0006.216		
15	84.4510.000	32	81.2749.000		
16	15.0006.247	33	15.0006.219		
17	80.1264.000	34	86.4200.000		

Doppia frizione
Double clutch
Embrayage double
Zweifachkupplung
Embrague doble

Segnalazioni di validità
Usage code
Signalisations de validité
Gültigkeitsvermerk
Indicaciones de validez

C6

MOD. 1300

TAV. **18** REV.

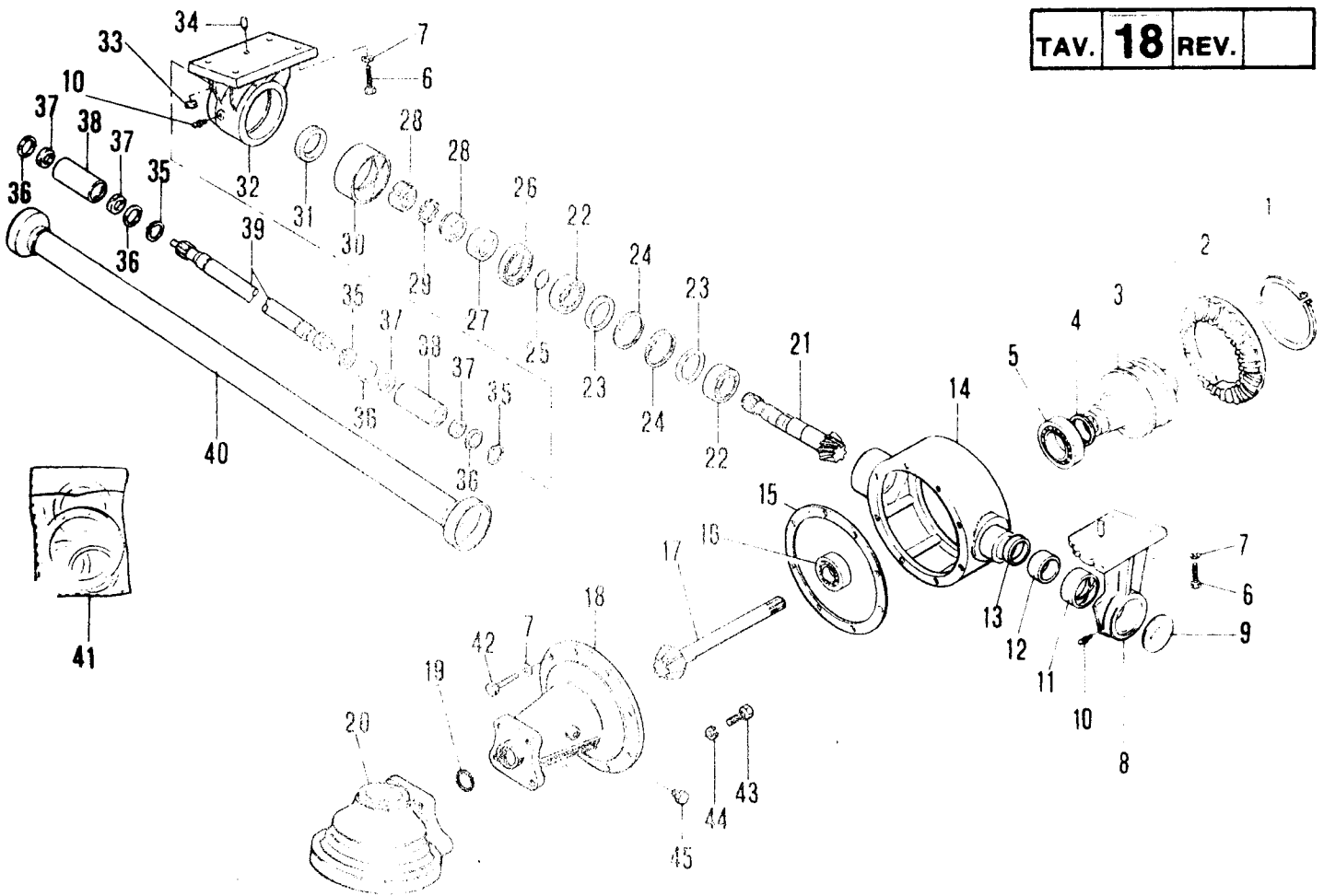

No. pezzo No. pièce No. piece No. Bild No. pieza	No. di ordinazione Part No. No. de commande Bestell. - Nr. No. de pedido	No. pezzo No. pièce No. piece No. Bild No. pieza	No. di ordinazione Part No. No. de commande Bestell. - Nr. No. de pedido	No. pezzo No. pièce No. piece No. Bild No. pieza	No. di ordinazione Part No. No. de commande Bestell. - Nr. No. de pedido
1	80.1443.000	17	15.0023.150	32	15.0023.064
2	15.0023.107	---	15.0023.151	33	84.3809.000
3	15.0023.110	18	15.0023.078	34	85.1411.000
4	85.0100.000 (0,2 mm.)	---	15.0023.079	35	80.1160.000
---	85.0100.010 (0,3 mm.)	19	80.3282.000	36	84.4283.050
5	81.2892.000	20	15.0023.080	37	80.2087.000
6	86.3275.000	21	15.0023.137	38	15.0006.166
7	84.3755.050	22	81.2705.000	39	15.0006.165
8	15.0023.076	23	84.4525.000	40	15.0006.190
9	85.2770.000	24	80.1342.010	41	15.0023.164
10	82.6016.000	25	80.3205.000	42	86.3275.000
11	80.4471.000	26	80.2186.000	43	84.3927.050
12	80.4469.000	27	19.0005.226	44	86.4200.000
13	80.3285.000	28	82.1020.000	45	85.2628.000
14	15.0023.077	29	84.4368.000		
15	15.0023.114	30	80.4480.000		
16	81.2745.000	31	80.3286.030		

Segnalazioni di validità
Usage code
Signalisations de validité
Gültigkeitsvermerk
Indicaciones de validez

C9

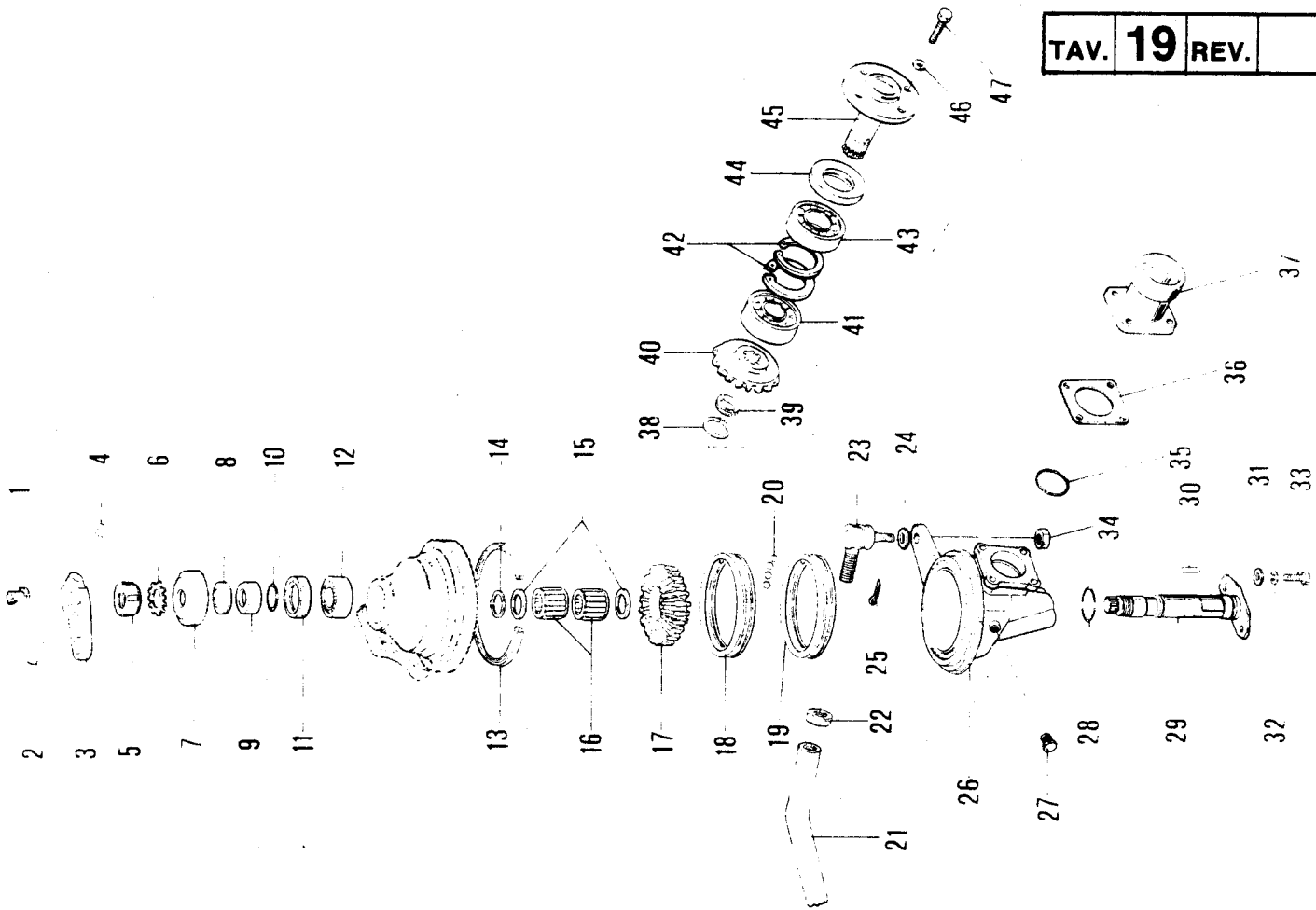

No. pezzo No. piece No. pièce No. Bild No. pieza	No. di ordinazione Part No. No. de commande Bestell. - Nr. No. de pedido	No. pezzo No. piece No. pièce No. Bild No. pieza	No. di ordinazione Part No. No. de commande Bestell. - Nr. No. de pedido	No. pezzo No. piece No. pièce No. Bild No. pieza	No. di ordinazione Part No. No. de commande Bestell. - Nr. No. de pedido
1	49.8000.115	18	15.0023.162	34	81.4785.000
2	86.4013.050	19	15.0023.163	35	80.3207.000
3	15.0023.159	20	84.7462.000	36	85.0180.000
4	81.4703.000	21	15.0023.161	37	15.0023.075
5	82.1020.000	22	81.4780.000	38	80.1275.000
6	84.4368.000	23	15.0023.160	39	80.0525.000
7	15.0023.130	24	84.3901.050	40	15.0023.152
8	83.1835.000	25	81.0555.010	41	81.2776.000
9	15.0023.129	26	15.0023.073	42	80.1422.000
10	80.3207.000	-	15.0023.074	43	81.2846.000
11	80.2186.000	27	85.2588.000	44	80.2205.060
12	81.2747.000	28	80.3206.000	45	15.0023.105
13	80.2800.050	29	15.0023.156	46	84.3843.060
14	80.1245.000	30	85.1438.000	47	86.3684.060
15	84.4470.030	31	84.3775.000		
16	81.2795.050	32	84.3807.020		
17	15.0023.153	33	86.3333.000		

Segnalazioni di validità
Usage code
Signalisations de validité
Gültigkeitsvermerk
Indicaciones de validez

C10

MOD. 1300

TAV. 20 REV.

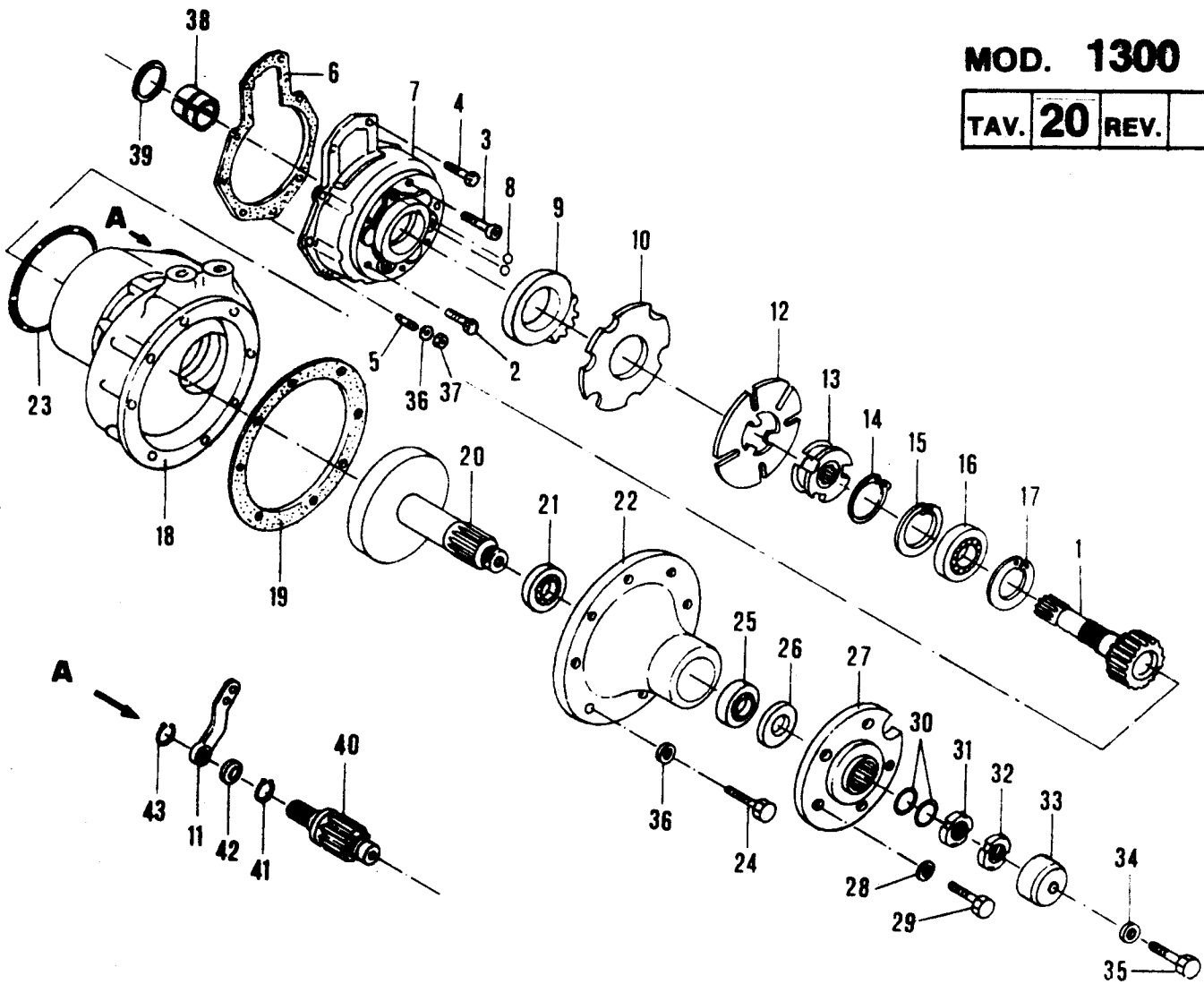

No. pezzo No. piece No. pièce No. Bild No. pieza	No. di ordinazione Part No. No. de commande Bestell. - Nr. No. de pedido	No. pezzo No. piece No. pièce No. Bild No. pieza	No. di ordinazione Part No. No. de commande Bestell. - Nr. No. de pedido	No. pezzo No. piece No. pièce No. Bild No. pieza	No. di ordinazione Part No. No. de commande Bestell. - Nr. No. de pedido
1	15.0011.116	17	80.1455.000	34	84.4023.010
2	86.4172.005	18	15.0011.058	35	86.4342.010
3	86.4185.000	19	15.0011.122	36	84.3755.000
4	86.3301.000	20	15.0011.117	37	81.4632.000
5	83.8385.000	21	81.2943.000	38	80.4458.000
6	15.0011.105	22	15.0011.059	39	80.0060.000
7	15.0011.057	23	80.3380.000	40	15.0011.121
	15.0011.056	24	86.3333.010	41	80.1368.000
8	84.7470.000	25	81.2942.000	42	80.2121.000
9	15.0011.123	26	80.2258.000	43	80.1155.000
10	82.3321.010	27	15.0011.118		
11	15.0020.111	28	84.3921.030		
12	82.3321.000	29	86.4192.000		
13	15.0011.184	30	80.3259.000		
14	80.1072.000	31	82.1055.000		
15	80.1053.000	32	84.4599.000		
16	81.3259.000	33	15.0011.125		

Segnalazioni di validità
Usage code
Signalisations de validité
Gültigkeitsvermerk
Indicaciones de validez

C13

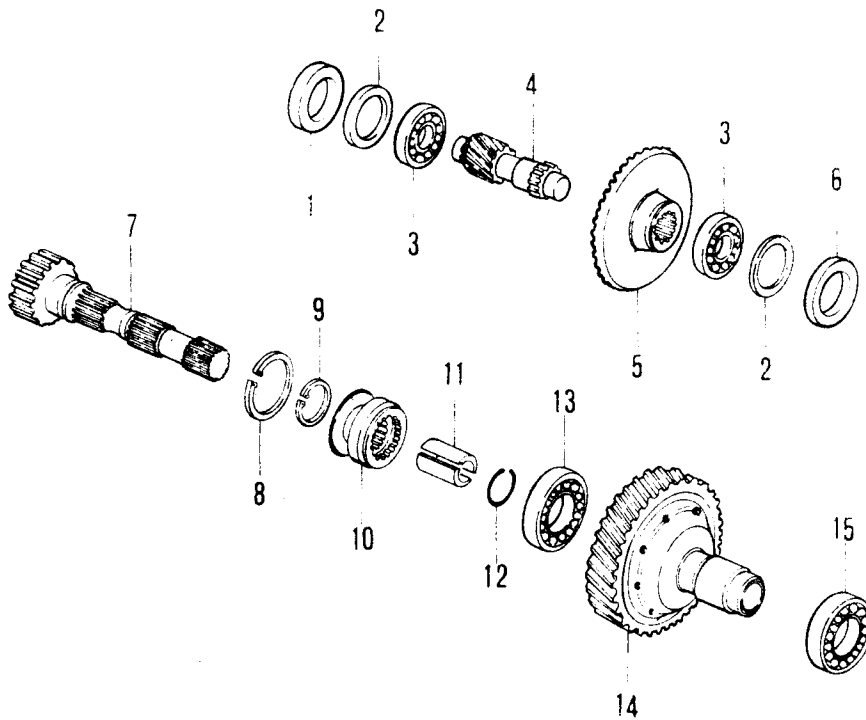

No. pezzo No. pièce No. Bild No. pieza	No. di ordinazione Part No. No. de commande Bestell. - Nr. No. de pedido	No. pezzo No. pièce No. Bild No. pieza	No. di ordinazione Part No. No. de commande Bestell. - Nr. No. de pedido	No. pezzo No. pièce No. Bild No. pieza	No. di ordinazione Part No. No. de commande Bestell. - Nr. No. de pedido
1	84.4600.010				
2	85.0130.000 (mm. 0,2)				
—	85.0130.010 (mm. 0,3)				
—	85.0130.020 (mm. 0,5)				
3	81.2780.000				
4	19.0010.215				
5	15.0011.114				
6	84.4600.020				
7	15.0011.115				
8	80.1353.000				
9	80.1297.000				
10	19.0111.102				
11	80.4458.000				
12	80.0060.000				
13	81.2972.000				
14	15.0011.113				
15	81.2957.000				

Segnalazioni di validità
Usage code
Signalisations de validité
Gültigkeitsvermerk
Indicaciones de validez

C14

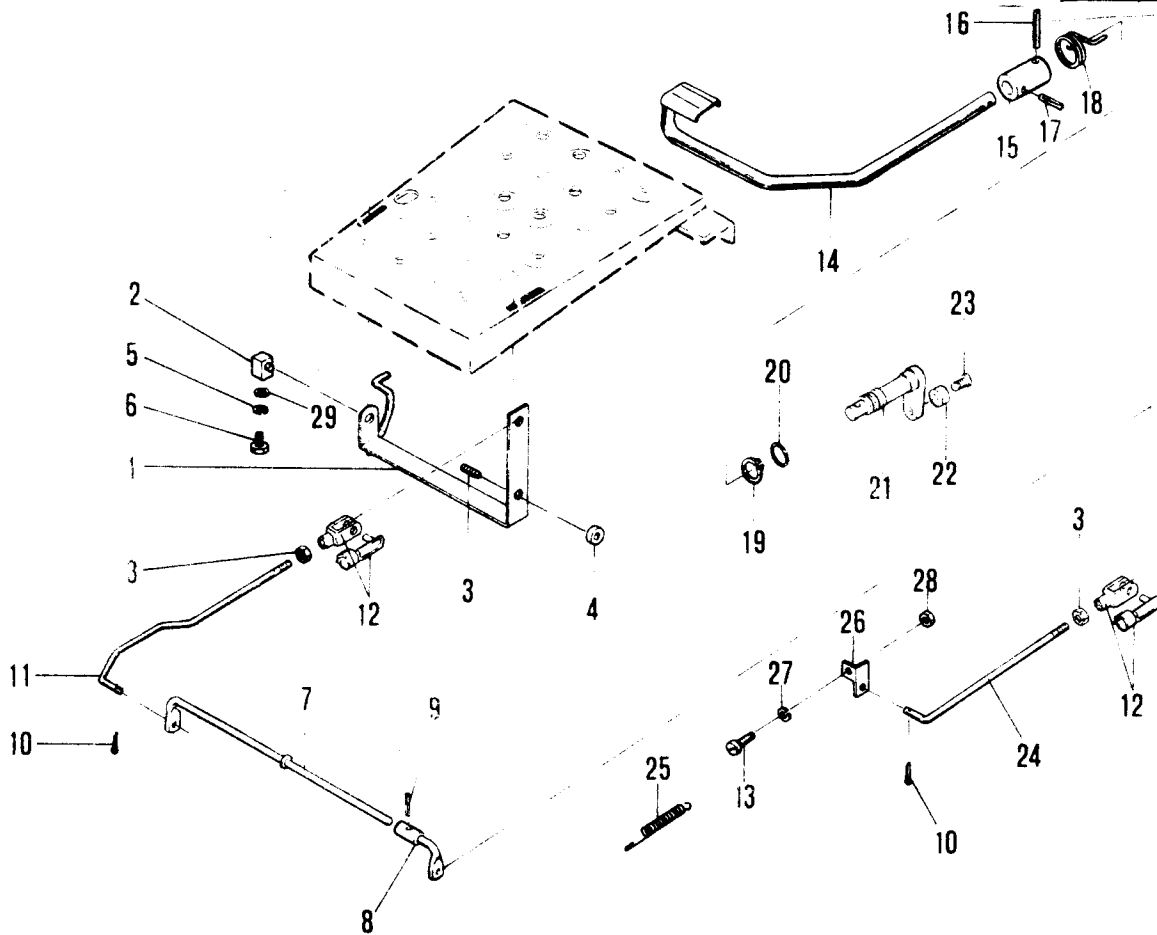

No. pezzo No. pièce No. pièce No. Bild No. pieza	No. di ordinazione Part No. No. de commande Bestell. - Nr. No. de pedido	No. pezzo No. pièce No. pièce No. Bild No. pieza	No. di ordinazione Part No. No. de commande Bestell. - Nr. No. de pedido	No. pezzo No. pièce No. pièce No. Bild No. pieza	No. di ordinazione Part No. No. de commande Bestell. - Nr. No. de pedido
1	15.0036.345	18	83.1314.010		
2	15.0036.347	19	80.1297.000		
3	81.4546.000	20	80.2060.000		
4	15.0036.346	21	15.0011.120		
5	84.3643.060	22	01.0001.079		
6	86.2459.050	23	01.0001.078		
7	15.0036.248	24	15.0036.356		
8	15.0036.249	25	83.1139.050		
9	85.1039.000	26	15.0036.388		
10	81.0505.010	27	84.3522.000		
11	15.0036.355	28	81.4517.010		
12	86.0030.000	29	84.3685.000		
13	86.1814.000				
14	15.0036.348				
15	15.0036.214				
16	85.1293.000				
17	85.1262.000				

Segnalazioni di validità
Usage code
Signalisations de validité
Gültigkeitsvermerk
Indicaciones de validez

D1

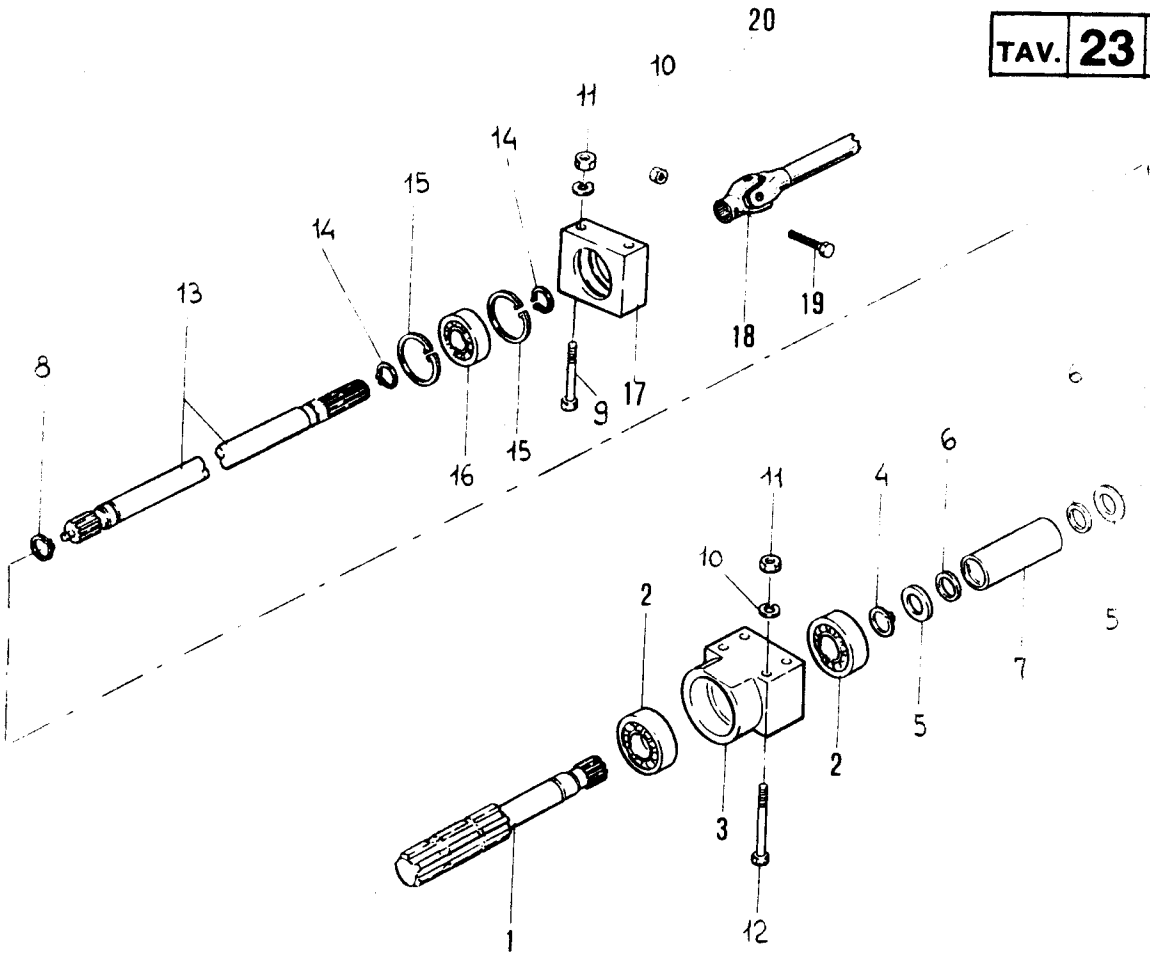

No. pezzo No. pièce No. pièce No. Bild No. pieza	No. di ordinazione Part No. No. de commande Bestell. - Nr. No. de pedido	No. pezzo No. pièce No. pièce No. Bild No. pieza	No. di ordinazione Part No. No. de commande Bestell. - Nr. No. de pedido	No. pezzo No. pièce No. pièce No. Bild No. pieza	No. di ordinazione Part No. No. de commande Bestell. - Nr. No. de pedido
1	15.0051.119	18	15.0051.146		
2	81.2711.000	19	86.2410.000		
3	15.0051.121	20	81.4548.000		
4	80.1185.000				
5	84.4283.050				
6	80.2087.000				
7	15.0006.166				
8	80.1160.000				
9	86.3046.050				
10	84.3643.060				
11	81.4569.000				
12	86.3026.050				
13	15.0051.114				
14	80.1149.000				
15	80.1342.000				
16	81.2638.000				
17	15.0051.122				

Segnalazioni di validità
page code
signalisations de validité
Gültigkeitsvermerk
Indicaciones de validez

D3

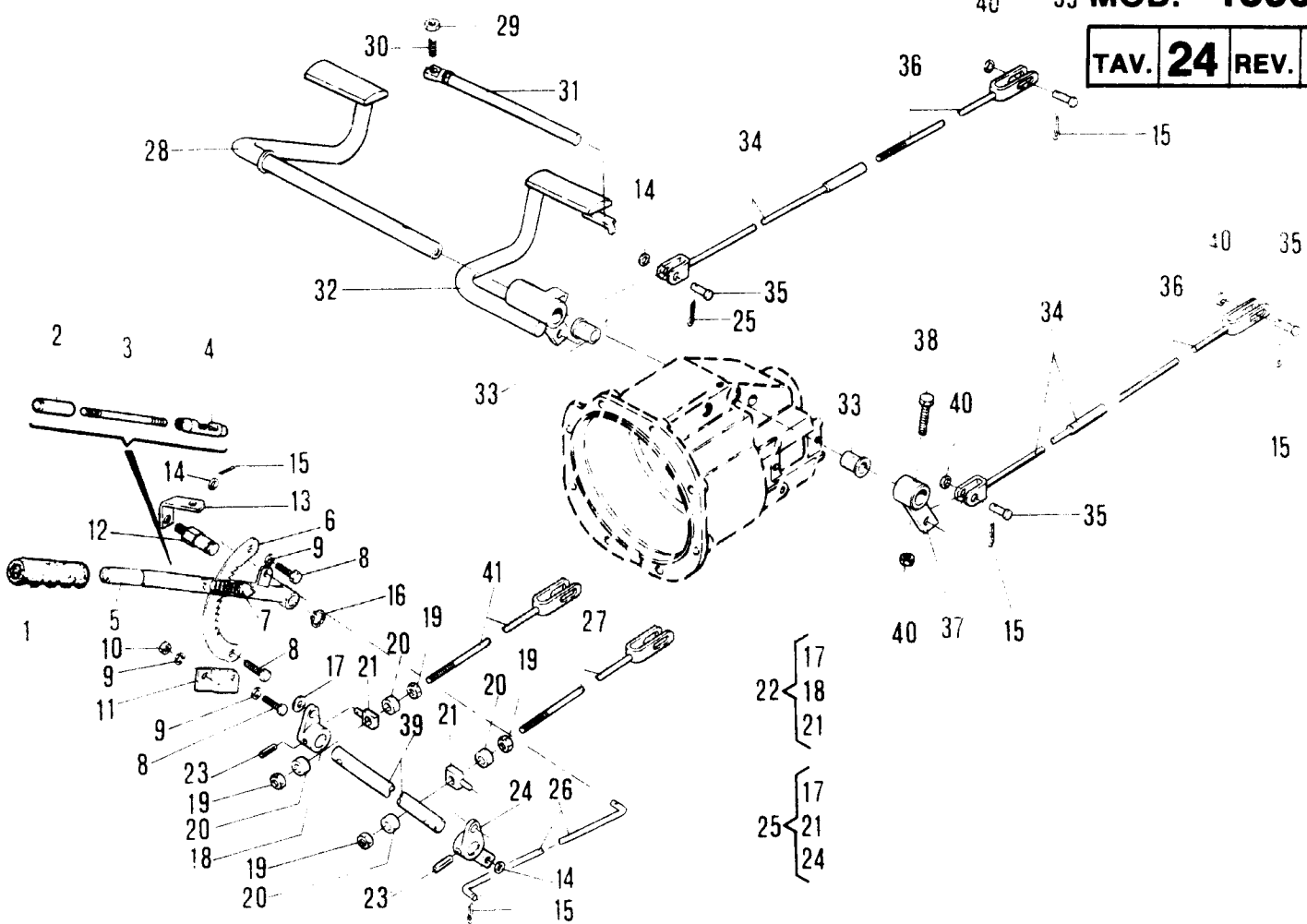

No. pezzo No. pièce No. pièce No. Bild No. pieza	No. di ordinazione Part No. No. de commande Bestell. - Nr. No. de pedido	No. pezzo No. pièce No. pièce No. Bild No. pieza	No. di ordinazione Part No. No. de commande Bestell. - Nr. No. de pedido	No. pezzo No. pièce No. pièce No. Bild No. pieza	No. di ordinazione Part No. No. de commande Bestell. - Nr. No. de pedido
1	83.7531.010	18	15.0036.141	35	83.5532.000
2	15.0036.147	19	81.4581.000	36	15.0036.399
3	15.0036.148	20	48.0298.000	37	15.0036.130
4	19.0022.229	21	15.0036.250	38	86.2785.000
5	15.0036.138	22	15.0036.252	39	15.0036.145
6	19.0022.222	23	85.1347.000	40	81.4585.000
7	83.1120.000	24	15.0036.139	41	15.0036.400
8	86.1934.060	25	15.0036.251		
9	84.3561.000	26	15.0036.144		
10	81.4528.000	27	15.0036.401		
11	15.0036.178	28	15.0036.127		
12	15.0036.143	29	81.4569.000		
13	15.0036.142	30	86.2672.050		
14	84.3685.000	31	15.0036.122		
15	81.0505.010	32	15.0036.126		
16	80.1116.000	33	80.4216.000		
17	84.3801.000	34	15.0036.198		

Segnalazioni di validità
Usage code
Signalisations de validité
Gültigkeitsvermerk
Indicaciones de validez

D5

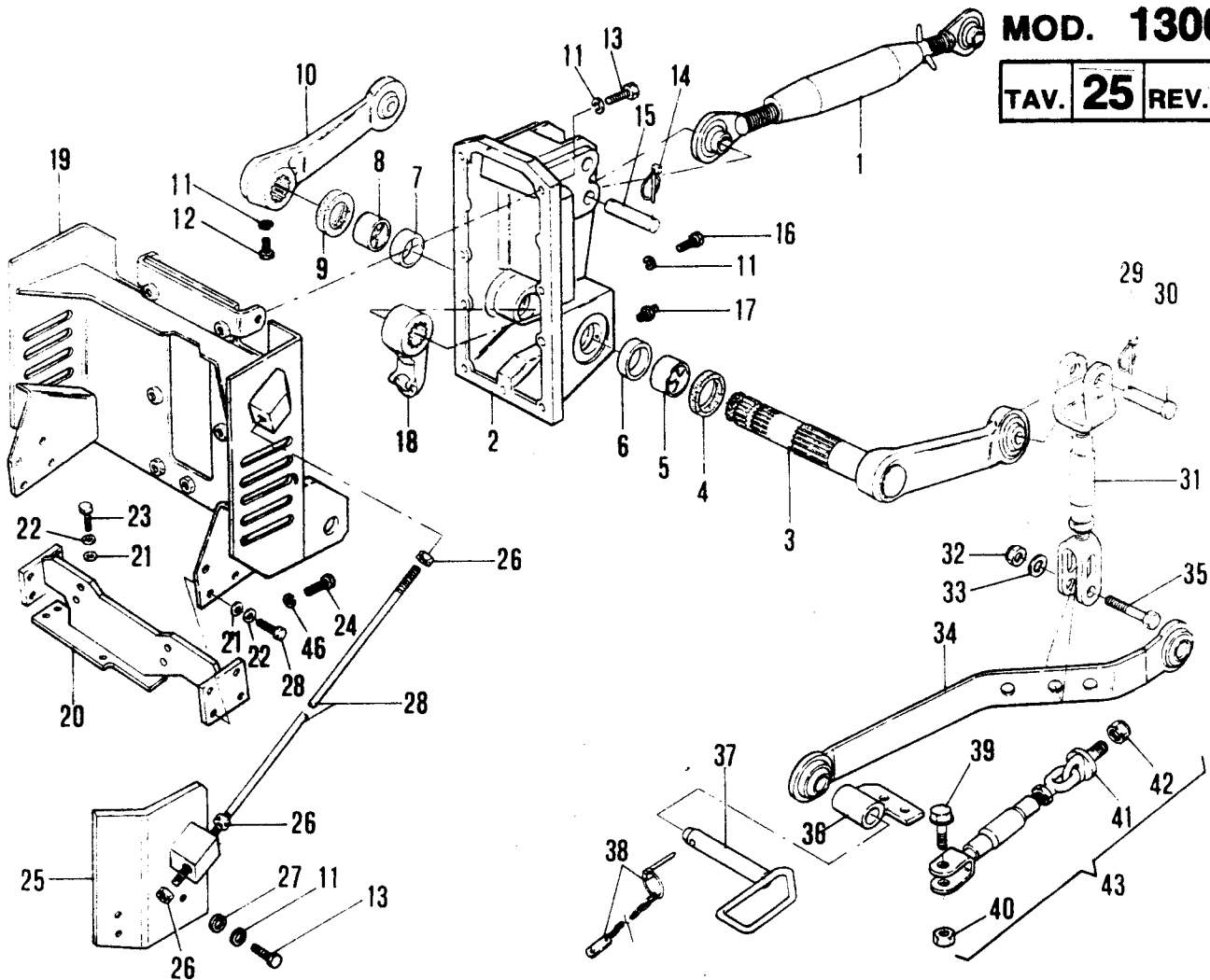

No. pezzo No. pièce No. pièce No. Bild No. pieza	No. di ordinazione Part No. No. de commande Bestell. - Nr. No. de pedido	No. pezzo No. pièce No. pièce No. Bild No. pieza	No. di ordinazione Part No. No. de commande Bestell. - Nr. No. de pedido	No. pezzo No. pièce No. pièce No. Bild No. pieza	No. di ordinazione Part No. No. de commande Bestell. - Nr. No. de pedido
1	06.0031.247	18	15.0032.131	34	15.0032.118
2	15.0032.052	19	15.0032.165	35	86.4298.050
3	15.0032.129	20	15.0032.168	36	15.0032.124
4	80.2178.000	21	84.3685.000	37	80.8050.000
5	80.4467.000	22	84.3643.060	38	15.0031.284
6	84.4550.000	23	86.2741.000	39	86.3997.010
7	84.4510.000	24	86.3254.000	40	81.4702.000
8	80.4457.000	25	15.0032.166	40	81.4702.000
9	80.2138.000	—	15.0032.167	41	15.0031.269
10	15.0032.128	26	81.4818.010	42	81.4794.000
11	84.3755.000	27	84.3807.000	43	15.0032.161
12	86.3412.000	28	15.0032.141		
13	86.3276.000	29	85.2105.000		
14	85.2105.000	30	83.5767.000		
15	83.5772.000	31	15.0032.125		
16	86.3328.000	32	81.4767.050		
17	82.8638.000	33	84.3993.000		

Segnalazioni di validità
Usage code
Signalisations de validité
Gültigkeitsvermerk
Indicaciones de validez

D8

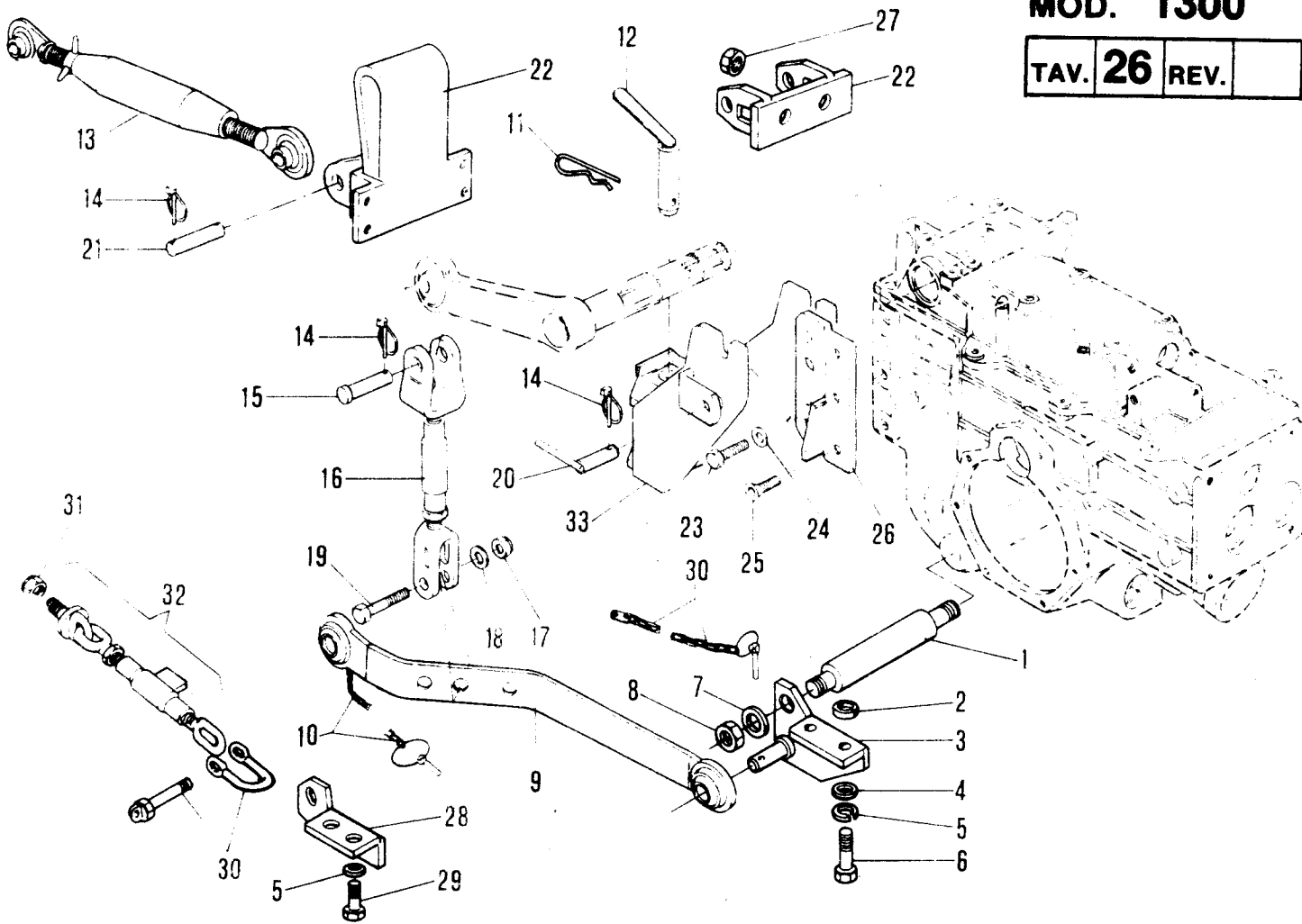

No. pezzo No. piece No. pièce No. Bild No. pieza	No. di ordinazione Part No. No. de commande Bestell. - Nr. No. de pedido	No. pezzo No. piece No. pièce No. Bild No. pieza	No. di ordinazione Part No. No. de commande Bestell. - Nr. No. de pedido	No. pezzo No. piece No. pièce No. Bild No. pieza	No. di ordinazione Part No. No. de commande Bestell. - Nr. No. de pedido
1	15.0032.162	17	81.4767.050	31	81.4797.000
2	84.3978.000	18	84.3993.000	32	15.0032.160
3	15.0032.153	19	86.4298.050	33	15.0032.111
—	15.0032.154	20	80.8039.050		
4	84.3901.050	21	83.5772.000		
5	84.3843.060	22	82.5851.055 ●		
6	86.3740.000	—	82.5852.006 ○		
7	84.4317.000	23	86.4200.000		
8	81.4548.050	24	84.3921.030		
9	15.0032.159	25	86.4201.010		
10	15.0031.284	26	15.0032.163		
11	85.1497.000	—	15.0032.164		
12	15.0032.115	27	81.4756.000 ○		
13	08.0031.247	28	15.0032.156		
14	85.2105.000	—	15.0032.157		
15	83.5767.000	29	86.3740.000		
16	15.0032.161	30	80.5861.000		

○ Con sollevatore normale
With standar lifter
Avec releavage normal
Mit normalen kraftheber
Con elevador normal

● Con sollevatore a posizione e sforzo controllato
With lifter provided with automatic depth control
Avec distributeur avec reglage automatique
Mit krafthebers mit automatischer eistellung
der arbeitstiefe und kraft
Con elevador en posicion y esfuerzo controlado

Segnalazioni di validità
Usage code
Signalisations de validité
Gultigkeitsvermerk
Indicaciones de validez

D9

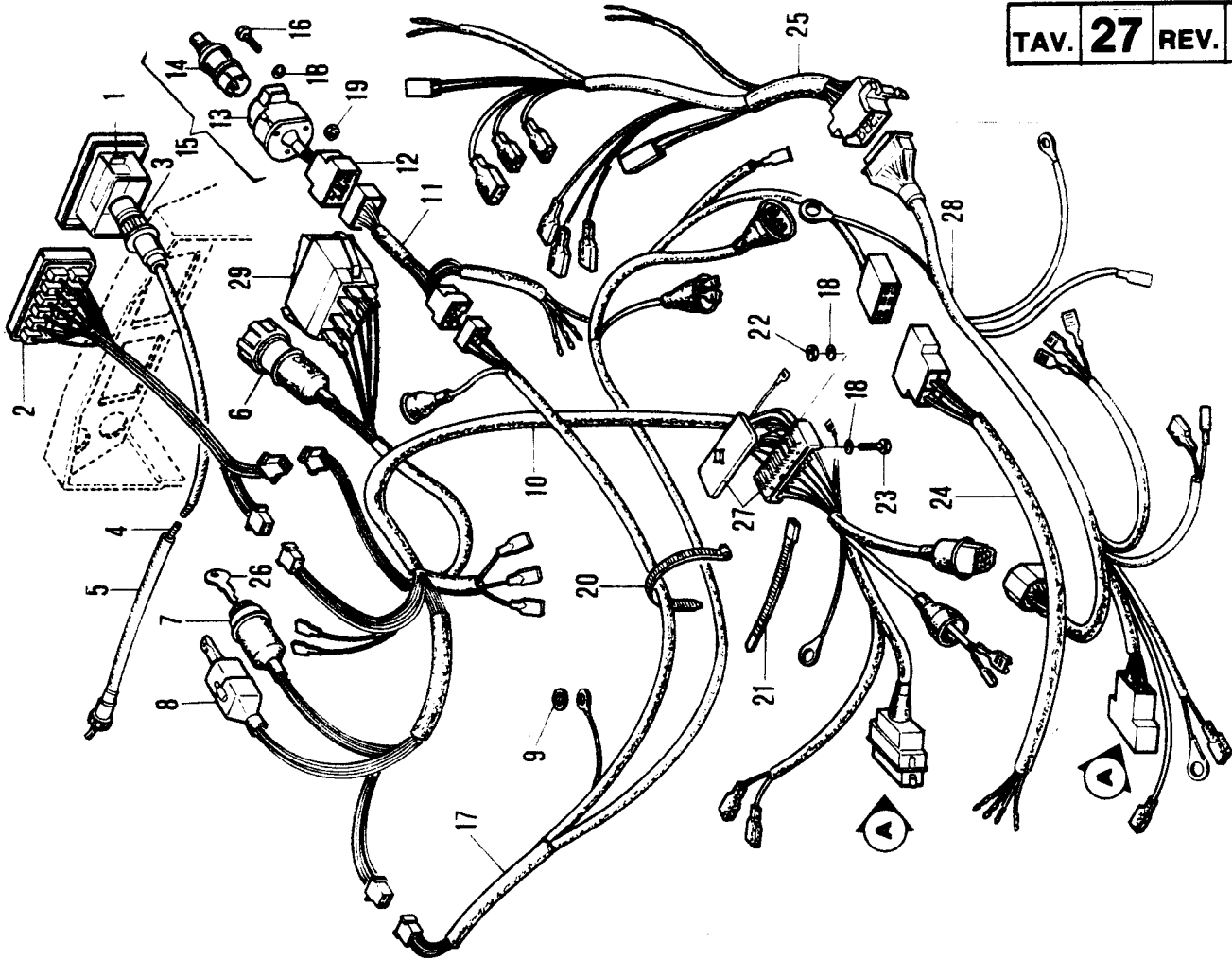

No. pezzo No. pièce No. pièce No. Bild No. pieza	No. di ordinazione Part No. No. de commande Bestell. - Nr. No. de pedido	No. pezzo No. pièce No. pièce No. Bild No. pieza	No. di ordinazione Part No. No. de commande Bestell. - Nr. No. de pedido	No. pezzo No. pièce No. pièce No. Bild No. pieza	No. di ordinazione Part No. No. de commande Bestell. - Nr. No. de pedido
1	82.5337.080	18	84.3542.000		
2	15.0019.102	19	81.4528.000		
3	82.5337.090	20	81.7640.000		
4	82.5337.530	21	81.7660.000		
5	82.5337.520	22	81.4531.000		
6	82.5436.001	23	86.1936.010		
7	82.5400.010	24	15.0019.116		
8	82.5436.000	25	15.0019.123		
9	84.3685.000	26	82.5452.010		
10	15.0019.117	27	82.5453.000		
11	15.0019.125	28	15.0019.118		
12	15.0019.127	29	82.5115.000		
13	82.5438.000				
14	82.5451.000				
15	82.5461.000				
16	86.1941.000				
17	15.0019.115				

Segnalazioni di validità
Usage code
Signalisations de validité
Gültigkeitsvermerk
Indicaciones de validez

E1

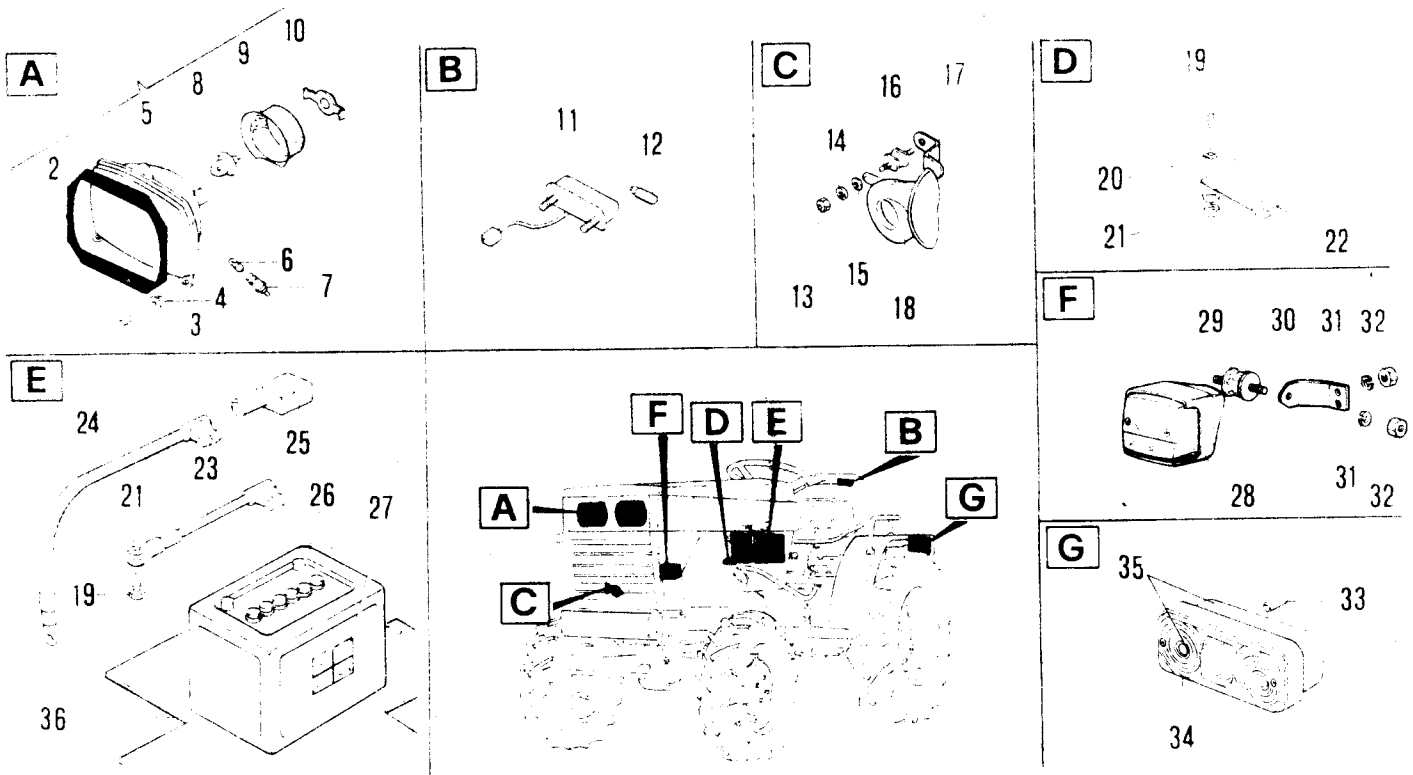

No. pezzo No. pièce No. pièce No. Bild No. pieza	No. di ordinazione Part No. No. de commande Bestell. - Nr. No. de pedido	No. pezzo No. pièce No. pièce No. Bild No. pieza	No. di ordinazione Part No. No. de commande Bestell. - Nr. No. de pedido	No. pezzo No. pièce No. pièce No. Bild No. pieza	No. di ordinazione Part No. No. de commande Bestell. - Nr. No. de pedido
1	82.5404.050	18	82.5417.000	35	82.5420.600
2	19.0019.901	19	86.2475.050	36	19.0018.908
3	86.1934.075	20	84.3685.000		
4	82.5404.070	21	81.4546.000		
5	82.5404.055	22	82.5140.000		
6	82.5404.080	23	82.5445.058		
7	82.5404.085	24	82.5445.095		
8	82.5404.060	25	82.5407.035		
9	82.5404.075	26	82.5468.000		
10	82.5404.065	27	85.4001.020		
11	82.5411.000	28	82.5500.020		
12	82.5412.000	29	84.9206.005		
13	81.4548.000	30	15.0036.423		
14	84.3570.000	31	84.3570.000		
15	84.3605.010	32	81.4535.050		
16	84.9206.005	33	19.0018.202		
17	15.0018.113	34	82.5420.660		

Segnalazioni di validità
Usage code
Signalisations de validité
Gültigkeitsvermerk
Indicaciones de validez

E2

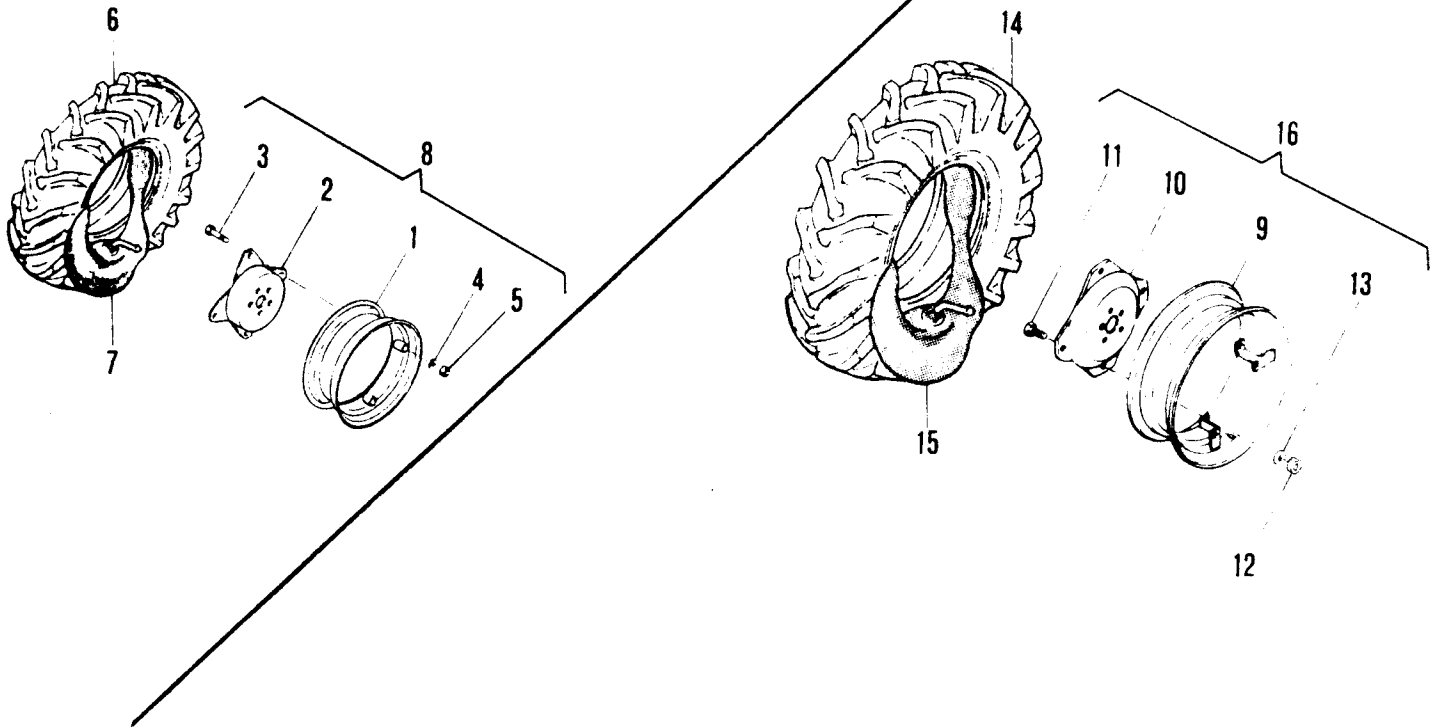

No. pezzo No. pièce No. pièce No. Bild No. pieza	No. di ordinazione Part No. No. de commande Bestell. - Nr. No. de pedido	No. pezzo No. pièce No. pièce No. Bild No. pieza	No. di ordinazione Part No. No. de commande Bestell. - Nr. No. de pedido	No. pezzo No. pièce No. pièce No. Bild No. pieza	No. di ordinazione Part No. No. de commande Bestell. - Nr. No. de pedido
1	84.9044.020 ○				
2	84.9036.020 ○				
3	86.3428.000 ○				
4	84.3755.050 ○				
5	81.4643.000 ○				
6	84.8624.000 ○				
7	84.8880.000 ○				
8	84.9044.000 ○				
9	84.9131.010 ●				
10	84.9131.020 ●				
11	86.4357.050 ●				
12	81.4793.010 ●				
13	84.4030.000 ●				
14	84.8679.000 ●				
15	84.8940.000 ●				
16	84.9131.000 ●				

○ = 7.00-12
● = 11.2-20

Segnalazioni di validità
Usage code
Signalisations de validité
Gültigkeitsvermerk
Indicaciones de validez

E5

MOD. 1300

TAV. 30 REV.

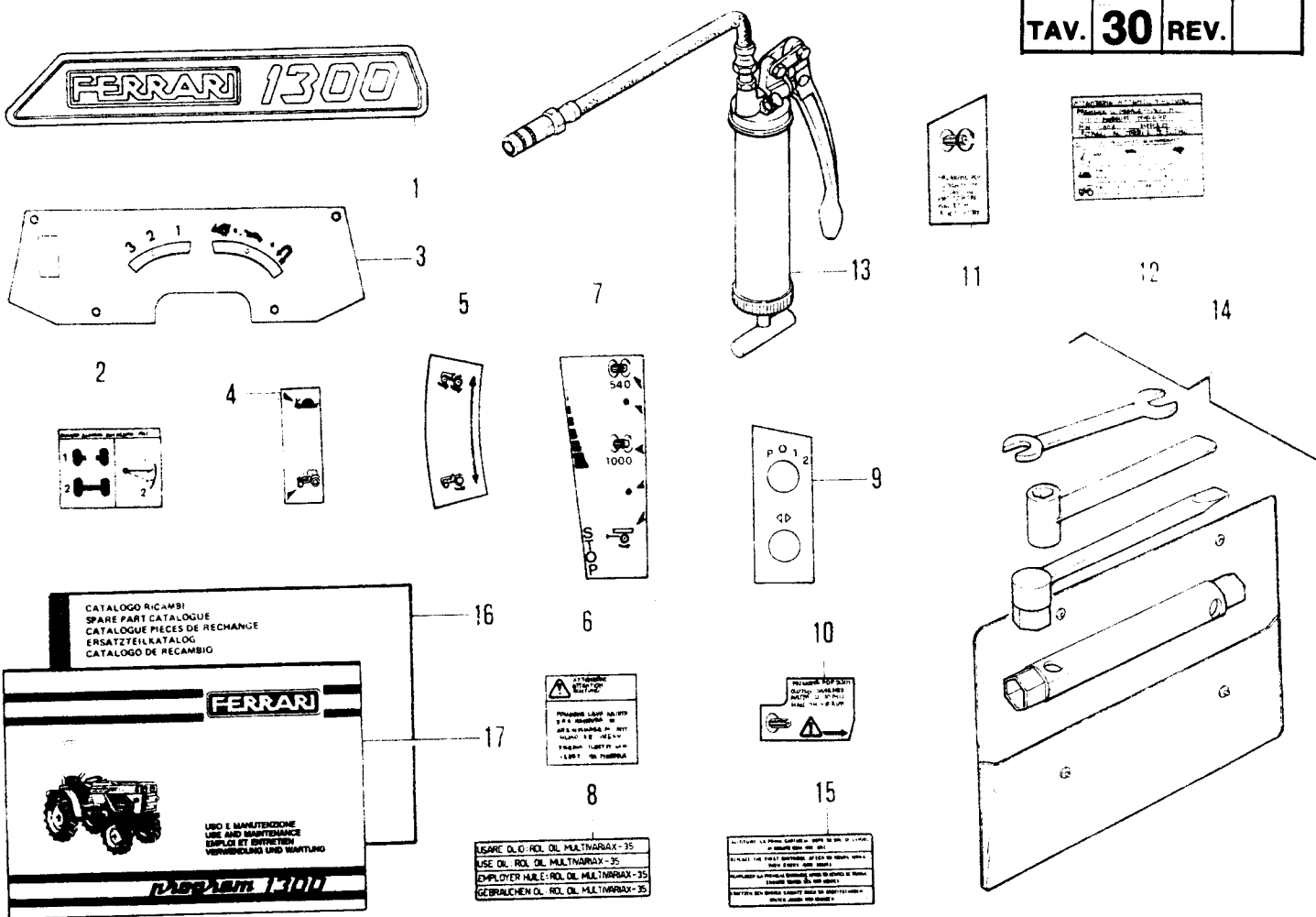

No. pezzo No. piece No. pièce No. Bild No. pieza	No. di ordinazione Part No. No. de commande Bestell. - Nr. No. de pedido	No. pezzo No. piece No. pièce No. Bild No. pieza	No. di ordinazione Part No. No. de commande Bestell. - Nr. No. de pedido	No. pezzo No. piece No. pièce No. Bild No. pieza	No. di ordinazione Part No. No. de commande Bestell. - Nr. No. de pedido
1	15.0036.395	17	90.7170.067		
—	15.0036.396				
2	85.4068.010				
3	15.0036.133				
4	15.0036.286				
5	15.0036.285				
6	15.0036.391				
7	15.0036.203				
8	85.4067.040				
9	15.0036.244				
10	15.0036.393				
11	15.0036.392				
12	15.0036.390				
13	82.6761.000				
14	19.0065.047				
15	85.4067.050				
16	90.7170.068				

Segnalazioni di validità
Usage code
Signalisations de validité
Gültigkeitsvermerk
Indicaciones de validez

E7

Tav. Tab. Pla. Tab. Fig.	Rev. Change Rev. Rev. Rev.	Denominazione Description Designation Benennung Denominaciones	Indice microfiche Index microfiche Repertoire microfiche Tafel Microfiche Indice microfiche
		ESEMPIO EXAMPLE EXEMPLE BEISPIELE EJEMPLO	A1 A2
		INDICE DELLE TAVOLE INDEX OF TABLES REPERTOIRE DES PLANCHES TAFELVERZEICHNIS INDICE DES FIGURAS	A3 A4 A5
1		IMPIANTO IDRAULICO-SOLLEVATORE NORMALE SENZA PORTATTREZZI ANTERIORE HYDRAULIC SYSTEM-STANDARD LIFTER WITHOUT FRONT LIFTER SYSTEME HYDRAULIQUE-DISTRIBUTEUR NORMALE SANS RELEVAGE AVANT HYDRAULIKANLAGEN-VERTEILER STANDARD OHNE VORDEREN KRAFTHEBER SISTEMA HIDRAULICO DEL ELEVADOR NORMAL SIN ELEVADOR DELANTERO	A6
2		IMPIANTO IDRAULICO-SOLLEVATORE NORMALE CON PORTATTREZZI ANTERIORE HYDRAULIC SYSTEM-STANDARD LIFTER WITH FRONT LIFTER SYSTEME HYDRAULIQUE-DISTRIBUTEUR NORMALE AVEC RELEVAGE AVANT HYDRAULIKANLAGEN-VERTEILER STANDARD MIT VORDEREN KRAFTHEBER SISTEMA HIDRAULICO DEL ELEVADOR NORMAL CON ELEVADOR DELANTERO	A7
3		IMPIANTO IDRAULICO-SOLLEVATORE A POSIZIONE E SFORZO CONTROLLATO SENZA PORT. ANTER. HYDRAULIC SYSTEM WITH LIFTER PROVIDED WITH AUTOMATIC DEPTH CONTROL WITHOUT FRONT LIFTER SYSTEME HYDRAULIQUE AVEC DISTRIBUTEUR AVEC REGLAGE AUTOMATIQUE DE LA PROFONDEUR AINSI QUE DE L'EFFORT DE TRAVAIL SANS RELEVAGE AVANT HYDRAULIKANLAGEN MIT AUTOMATISCHER EINSTELLUNG DER ARBEITSTIEFE UND KRAFT OHNE VORDEREN KRAFTHEBER SISTEMA HIDRAULICO DEL ELEVADOR NORMAL SIN ELEVADOR DELANTERO	A8
4		IMPIANTO IDRAULICO-SOLLEVATORE A POSIZIONE E SFORZO CONTROLLATO CON PORT. ANTER. HYDRAULIC SYSTEM WITH LIFTER PROVIDED WITH AUTOMATIC DEPTH CONTROL WITH FRONT LIFTER SYSTEME HYDRAULIQUE AVEC DISTRIBUTEUR AVEC REGLAGE AUTOMATIQUE DE LA PROFONDEUR AINSI QUE DE L'EFFORT DE TRAVAIL AVEC RELEVAGE AVANT HYDRAULIKANLAGEN MIT AUTOMATISCHER EINSTELLUNG DER ARBEITSTIEFE UND KRAFT MIT VORDEREN KRAFTHEBER SISTEMA HIDRAULICO DEL ELEVADOR NORMAL CON ELEVADOR DELANTERO	A9
5		FILTRO FILTER FILTRE OELFILTER FILTRO	B1
6		POMPA PUMP POMPE PUMPE BOMBA	B2
			A3

Tav. Tab. Pla. Tab. Fig.	Rev. Change Rev. Rev. Rev.	Denominazione Description Désignation Benennung Denominaciones	Indice microfiche Index microfiche Repertoire microfiche Tafel Microfiche Indice microfiche
7		DISTRIBUTORE DISTRIBUTOR DISTRIBUTEUR VERTEILER DISTRIBUDOR	B3
8		DETTAGLIO DISTRIBUTORE DISTRIBUTOR AND DETAILS DISTRIBUTEUR ET DETAILS VERTEILER UND DETAILS DISTRIBUDOR DETALLES	B4
9		COLLEGAMENTI IDRAULICI SCATOLA CAMBIO E DEVIATORE HYDRAULIC CONNECTIONS FOR GEARBOX CONNEXIONS HYDRAULIQUES BOITE DE VITESSES HYDRAULISCHE ANSCHLUESSE SCHALTGETRIEBE CONEXIONES HYDRAULICAS CAJA DEL CAMBIO	B5
10		IDROGUIDA HYDRAULIC STEERING HIDRO-PILOTE HYDROFUEHRUNG CONJUNTO VALVULA DE DIRECCION HIDRAULICA	B6
11		MARTINETTO DELLO STERZO STEERING JACK VERIN DE VANNE HYDRAULIQUE LENKZYLINDER GATO DE LA DIRECCION	B7
12		MARTINETTO SOLLEVATORE ANTERIORE FRONT POWER LIFT JACK VERIN DE RELEVAGE AVANT ZYLINDER DES VORDEREN KRAFTHEBERS GATO DEL ELEVADOR DELANTERO	B8
13		MARTINETTO SOLLEVATORE POSTERIORE REAR POWER LIFT JACK VERIN DE RELEVAGE ARRIERE ZYLINDER DES HINTERE KRAFTHEBERS GATO DEL ELEVADOR POSTERIOR	B9
			A4

Tav. Tab. Pla. Tab. Fig.	Rev. Change Rev. Rev. Rev.	Denominazione Description Désignation Benennung Denominaciones	Indice microfiche Index microfiche Repertoire microfiche Tafel Microfiche Indice microfiche
14 15 16 17 18		SOLLEVATORE A POSIZIONE E SFORZO CONTROLLATO LIFTER PROVIDED WITH AUTOMATIC DEPTH CONTROL DISTRIBUTEUR AVEC REGLAGE AUTOMATIQUE DE LA PROFONDEUR AINSI QUE DE L'EFFORT DE TRAVAIL AUTOMATISCHER E INSTELLUNG DER ARBEITSTIEFE UND KRAFT ELEVADOR EN POSICION Y ESFUERZO CONTROLADO	C1 C2 C3 C4 C5
19		SOLLEVATORE NORMALE STANDARD LIFTER DISTRIBUTEUR NORMALE VERTEILER STANDARD ELEVADOR NORMAL	C7
20		BRACCI PER SOLLEVATORE POSTERIORE LIFTING ARMS, REAR HYDRAULIC HITCH BRAS POUR RELEVAGE ARRIERE ARME FUR HINTERE KRAFTHEBER BRAZOS DEL ELEVADOR POSTERIOR	C9
			A5

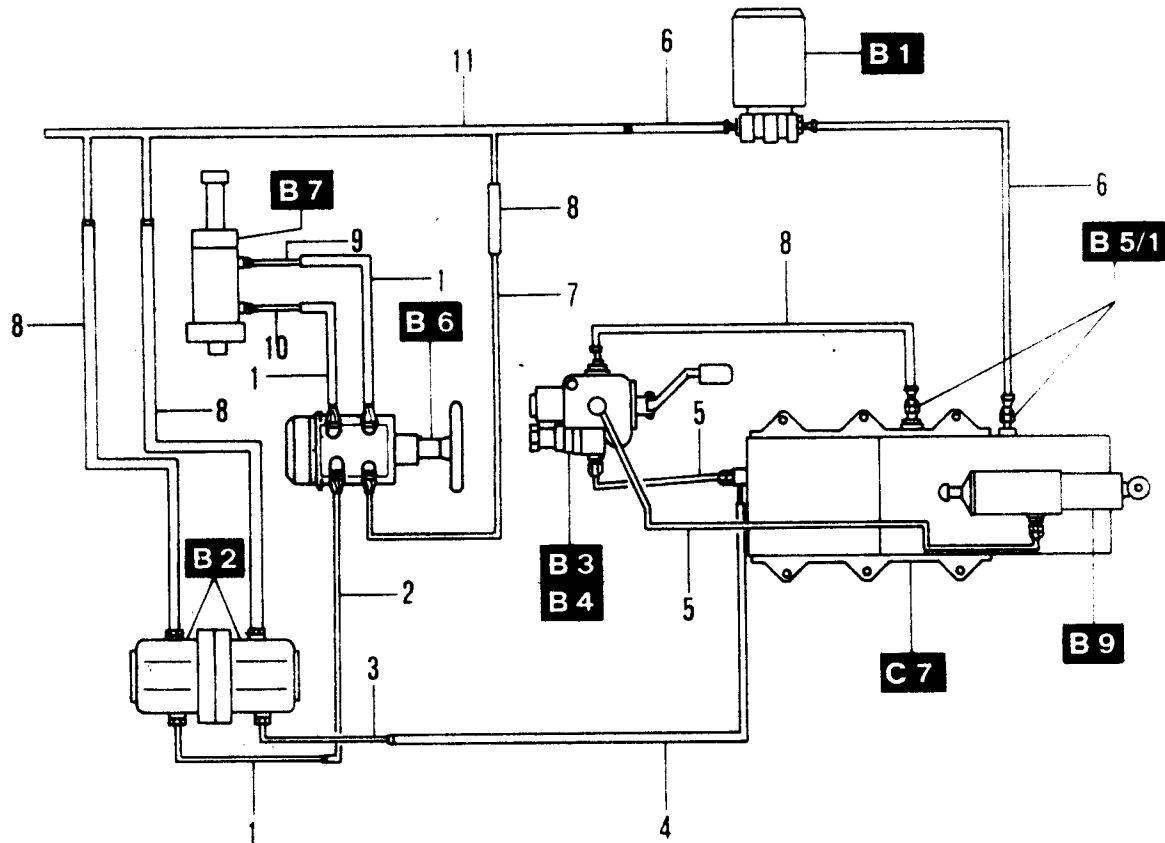

No. pezzo No. pièce No. pièce No. Bild No. pieza	No. di ordinazione Part No. No. de commande Bestell. - Nr. No. de pedido	MICROFICHE	Tipo Type Type Typ Modelo	Costruttore Manufacturer Constructeur Konstrukteur Constructor	No. di ordinazione Part No. No. de commande Bestell. - Nr. No. de pedido	Motore Engine Moteur Motor Motor
1	16.0027.900	B2	AM 1,5/14 D100	LAMBORGHINI	83.6497.050	
2	15.0028.129		AM 1,5/14 S100		83.6497.060	
3	16.0029.934	B3 B4	MDMY	OIL - SYSTEM	81.6800.040	
4	15.0028.130					
5	15.0028.113	B6	PSBL 5/15 SH	SAMHYDRAULIC	86.5470.000	
6	25.6612.919					
7	15.0028.132	C7	M25F	MITA	82.5852.000	
8	25.6612.913					
9	15.0028.127					
10	15.0028.128					
11	15.0028.131					

Segnalazioni di validità
Usage code
Signalisations de validité
Gultigkeitsvermerk
Indicaciones de validez

A6

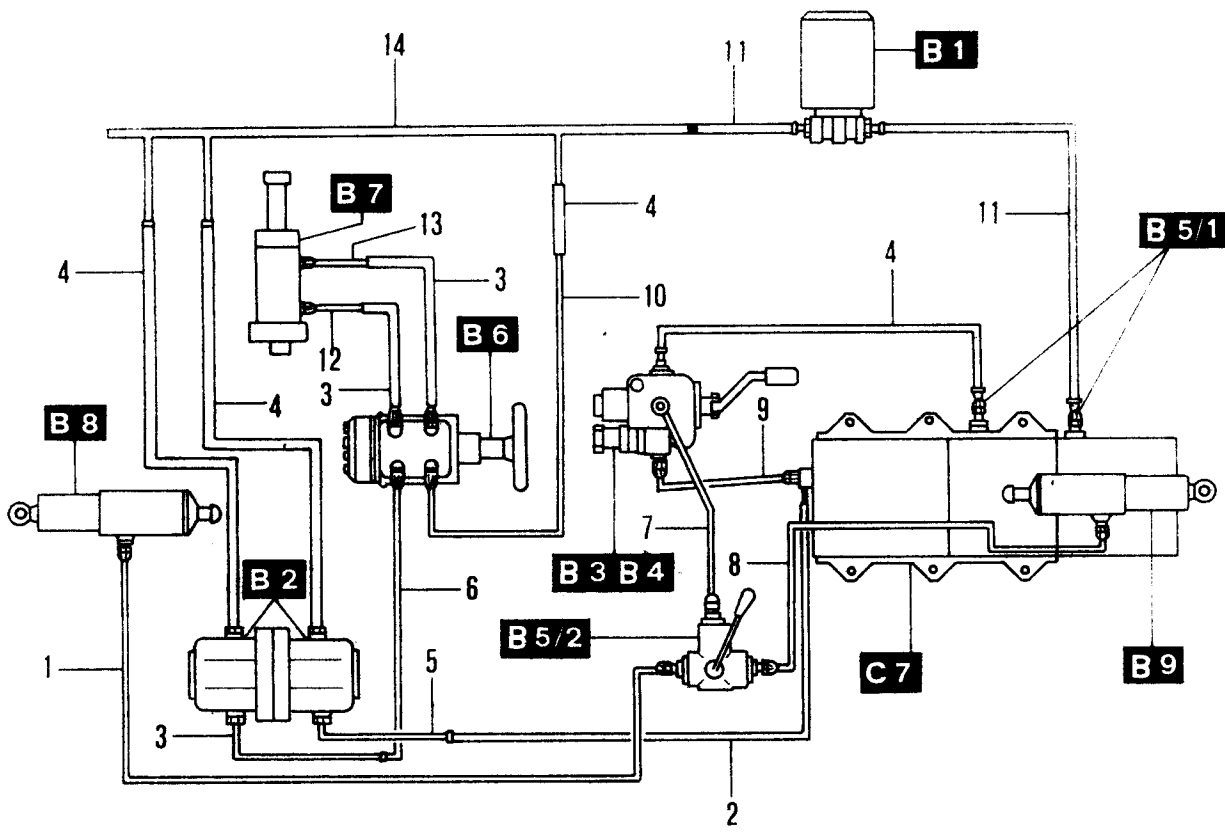

No. pezzo No. piece No. pièce No. Bild No. pieza	No. di ordinazione Part No. No. de commande Bestell. - Nr. No. de pedido	MICROFICHE	Tipo Type Type Typ Modelo	Costruttore Manufacturer Constructeur Konstrukteur Constructor	No. di ordinazione Part No. No. de commande Bestell. - Nr. No. de pedido	Motore Engine Moteur Motor Motor
1	15.0028.115	B2	AM 1,5/14 D100	LAMBORGHINI	83.6497.050	
2	15.0028.130		AM 1,5/14 S100		83.6497.060	
3	16.0027.900	B3 B4	MDMY 85	OIL - SYSTEM	81.6800.040	
4	25.6612.913					
5	16.0029.934	B5.2		OIL - SYSTEM	11.0037.024	
6	15.0028.129					
7	11.0029.910	B6	PSBL 5/15 SH	SAMHYDRAULIC	86.5470.000	
8	15.0028.133					
9	15.0028.113	C7	M25F	MITA	82.5852.000	
10	15.0028.132					
11	25.6612.919					
12	15.0028.126					
13	15.0028.127					
14	15.0028.131					

Segnalazioni di validità
Usage code
Signalisations de validité
Gültigkeitsvermerk
Indicaciones de validez

A7

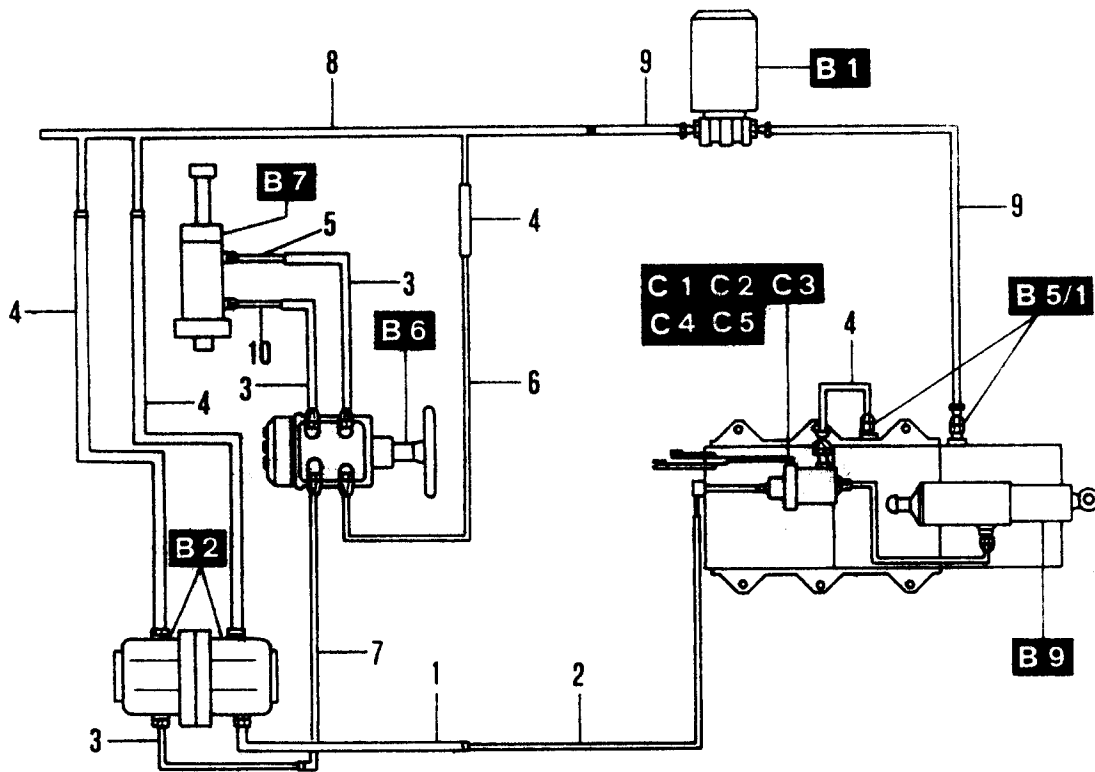

No. pezzo No. pièce No. Bild No. pieza	No. di ordinazione Part No. No. de commande Bestell. - Nr. No. de pedido	MICROFICHE	Tipo Type Type Typ Modelo	Costruttore Manufacturer Constructeur Konstrukteur Constructor	No. di ordinazione Part No. No. de commande Bestell. - Nr. No. de pedido	Motore Engine Moteur Motor
1	11.0028.934	B2	AM 1,5/14 D100	LAMBORGHINI	83.6497.050	
2	15.0028.130		AM 1,5/14 S100		83.6497.060	
3	16.0027.900	B6	PSBL 5/15 SH	SAMHYDRAULIC	86.5470.000	
4	25.6612.913					
5	15.0028.127	C1 → C5	M25F	MITA	82.5851.000	
6	15.0028.132					
7	15.0028.128					
8	15.0028.131					
9	25.6612.919					
10	15.0028.126					

Segnalazioni di validità
 Usage code
 Signalisations de validité
 Gültigkeitsvermerk
 Indicaciones de validez

A8

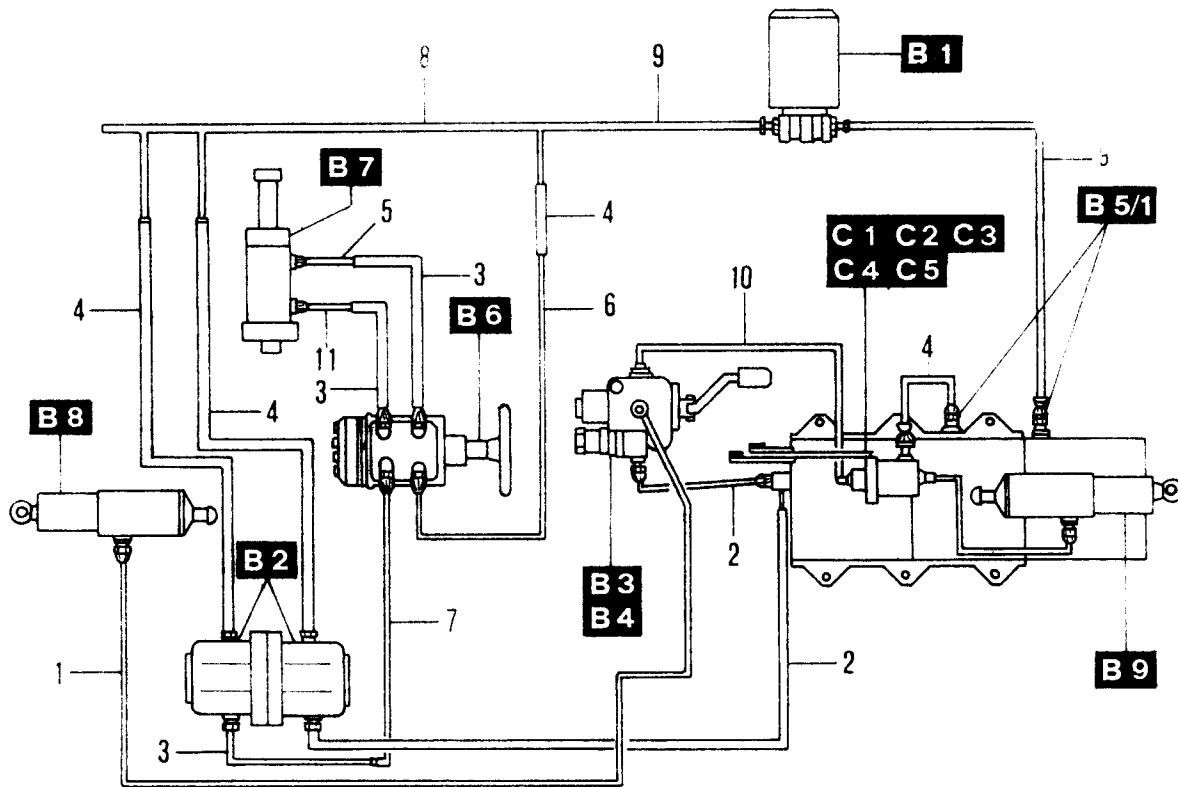

No. pezzo No. pièce No. pièce No. Bild No. pieza	No. di ordinazione Part No. No. de commande Bestell. - Nr. No. de pedido	MICROFICHE	Tipo Type Type Typ Modelo	Costruttore Manufacturer Constructeur Konstrukteur Constructor	No. di ordinazione Part No. No. de commande Bestell. - Nr. No. de pedido	Motore Engine Moteur Motor Motor
1	15.0028.136	B2	AM 1,5/14 D100	LAMBORGHINI	83.6497.050	
2	15.0028.110		AM 1,5/14 S100		83.6497.060	
3	18.0027.900	B3 B4	MDMY 85	OIL - SYSTEM	81.6800.040	
4	25.6612.913					
5	15.0028.127	B6	PSBL 5/15 SH	SAMHYDRAULIC	86.5470.000	
6	15.0028.132					
7	15.0028.129	C1 → C5	M25F	MITA	82.5851.000	
8	15.0028.131					
9	25.6612.919					
10	15.0028.134					
11	15.0028.128					

Segnalazioni di validità
Usage code
Signalisations de validité
Gültigkeitsvermerk
Indicaciones de validez

A9

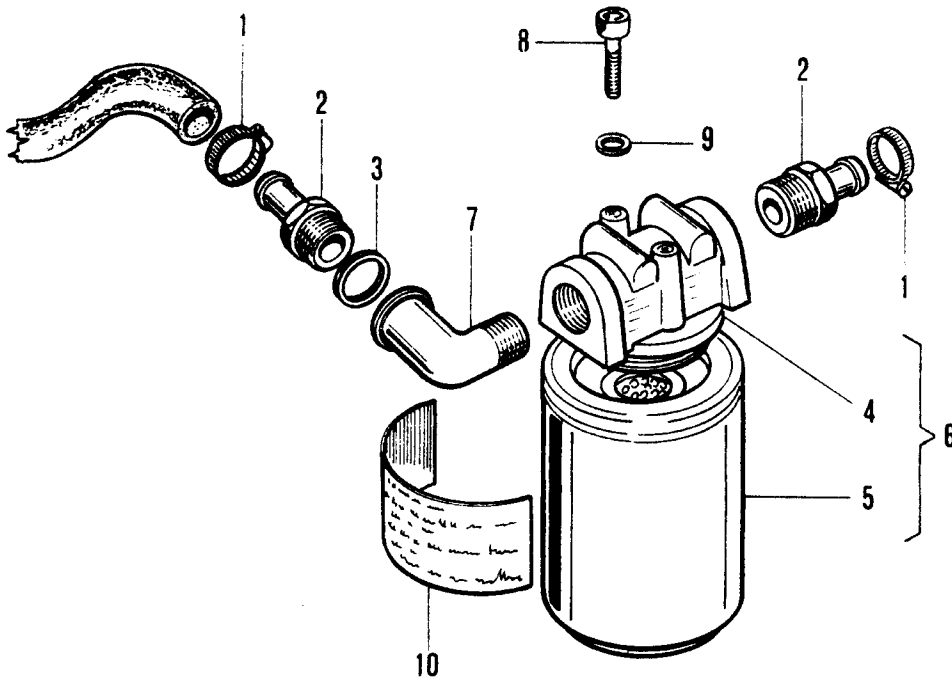

No. pezzo No. piece No. pièce No. Bild No. pieza	No. di ordinazione Part No. No. de commande Bestell. - Nr. No. de pedido	No. pezzo No. piece No. pièce No. Bild No. pieza	No. di ordinazione Part No. No. de commande Bestell. - Nr. No. de pedido	No. pezzo No. piece No. pièce No. Bild No. pieza	No. di ordinazione Part No. No. de commande Bestell. - Nr. No. de pedido
1	81.7523.000				
2	83.5060.030				
3	82.4185.000				
4	82.5718.010				
5	82.5718.020				
6	82.5718.000				
7	84.0563.000				
8	86.2488.000				
9	84.3643.060				
10	85.4067.050				

Segnalazioni di validità
 Usage code
 Signalisations de validité
 Gültigkeitsvermerk
 Indicaciones de validez

B1

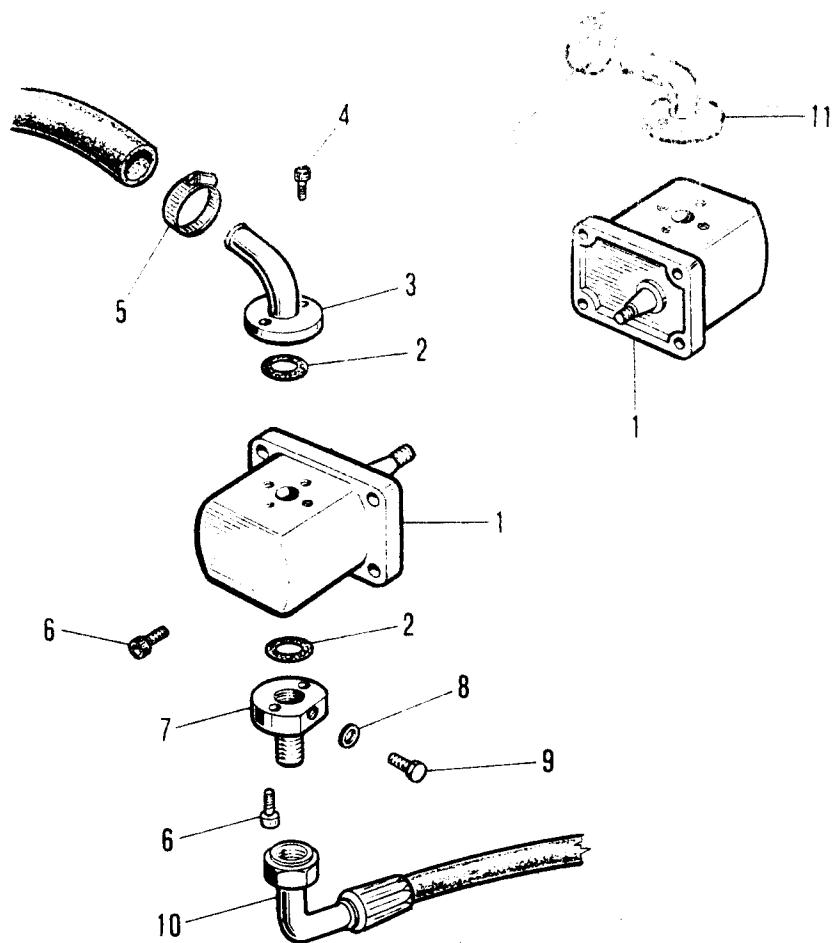

No. pezzo No. pièce No. pièce No. Bild No. pieza	No. di ordinazione Part No. No. de commande Bestell. - Nr. No. de pedido	No. pezzo No. pièce No. pièce No. Bild No. pieza	No. di ordinazione Part No. No. de commande Bestell. - Nr. No. de pedido	No. pezzo No. pièce No. pièce No. Bild No. pieza	No. di ordinazione Part No. No. de commande Bestell. - Nr. No. de pedido
1	83.6497.050				
—	83.6497.060				
2	80.3185.000				
3	11.0029.213				
4	86.2108.050				
5	81.2714.000				
6	86.2216.000				
7	82.5950.000				
8	84.3641.010				
9	86.2462.010				
10	15.0028.110				
11	11.0029.201				

Segnalazioni di validità
Usage code
Signalisations de validité
Gültigkeitsvermerk
Indicaciones de validez

B2

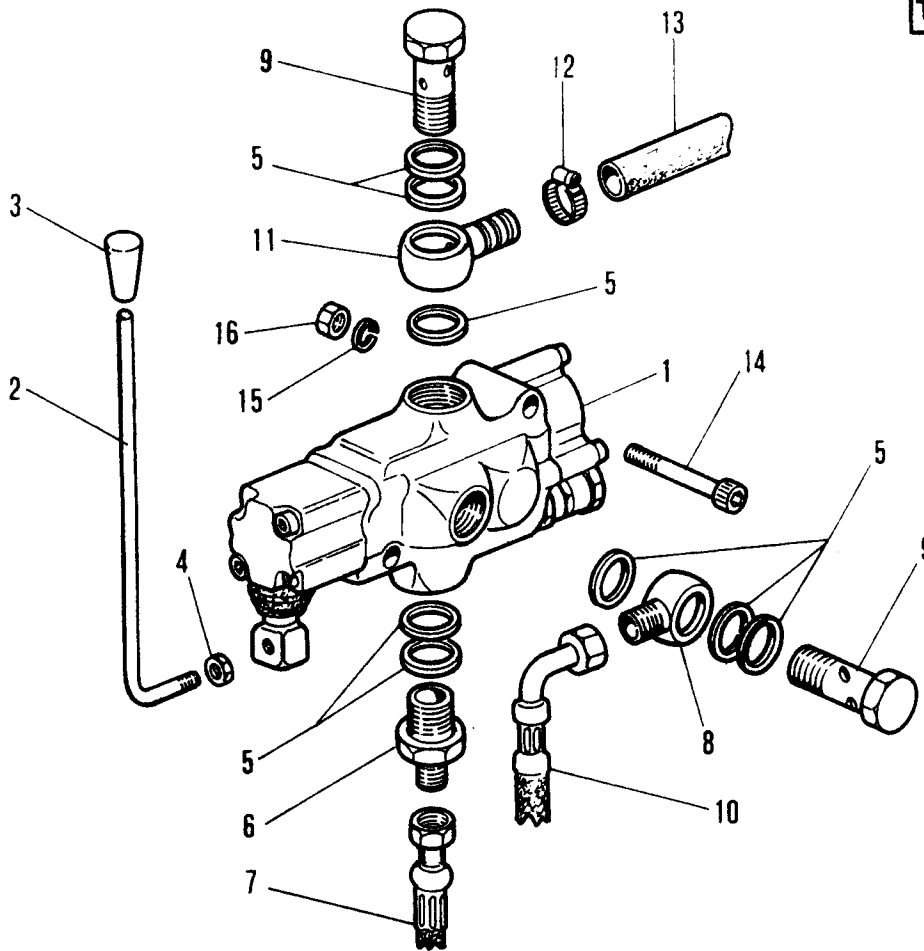

No. pezzo No. pièce No. pièce No. Bild No. pieza	No. di ordinazione Part No. No. de commande Bestell. - Nr. No. de pedido	No. pezzo No. pièce No. pièce No. Bild No. pieza	No. di ordinazione Part No. No. de commande Bestell. - Nr. No. de pedido	No. pezzo No. pièce No. pièce No. Bild No. pieza	No. di ordinazione Part No. No. de commande Bestell. - Nr. No. de pedido
1	81.6800.040				
2	15.0028.139				
3	83.7534.000				
4	81.4629.020				
5	82.4113.000				
6	83.5070.050				
7	15.0028.113				
8	84.2510.015				
9	84.3110.010				
10	11.0029.910				
11	84.2510.040				
12	81.7523.000				
13	25.6812.913				
14	86.2892.010				
15	84.3695.000				
16	81.4661.000				

Segnalazioni di validità
Usage code
Signalisation de validité
Gültigkeitsvermerk
Indicaciones de validez

B3

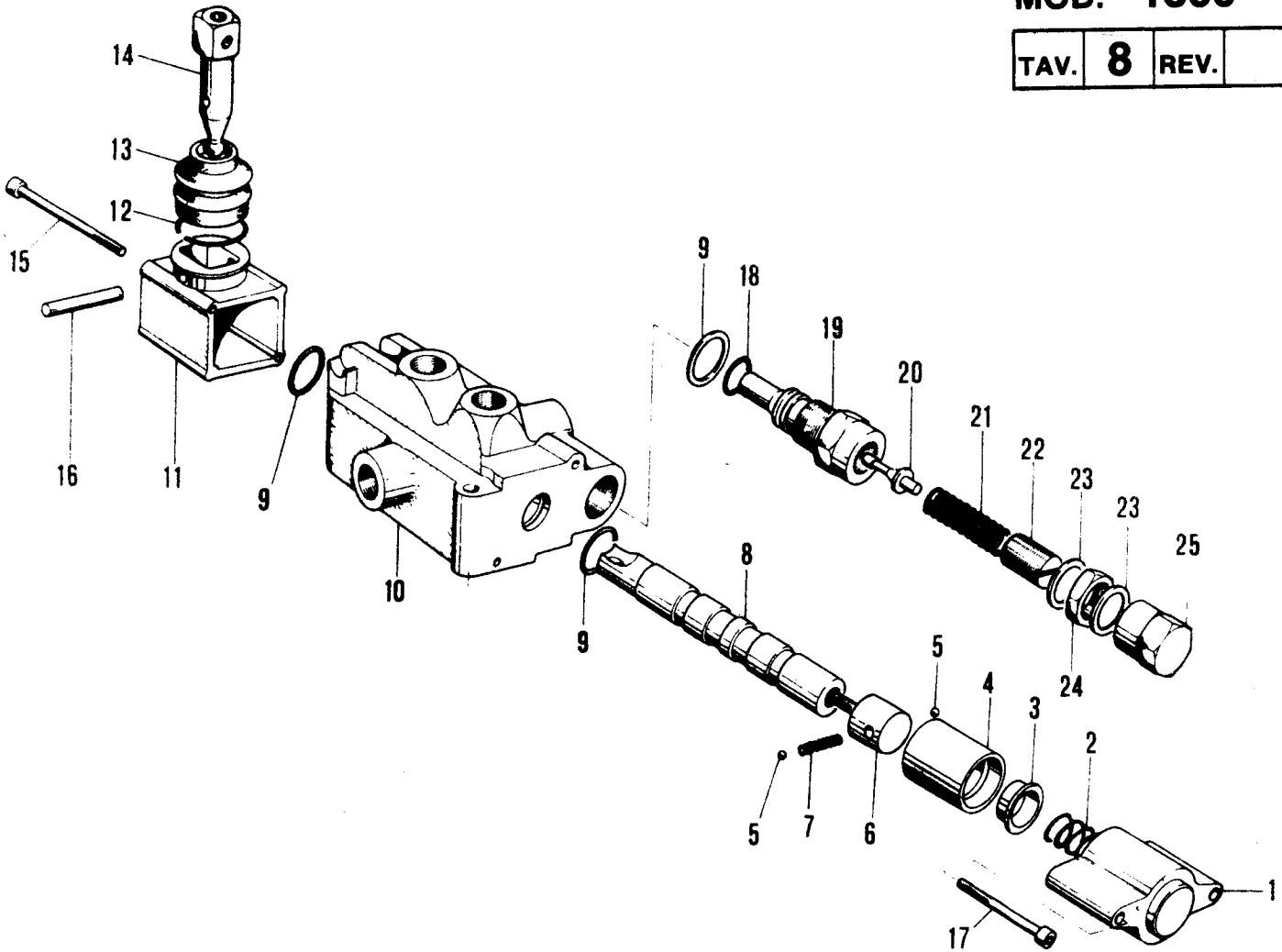

No. pezzo No. piece No. pièce No. Bild No. pieza	No. di ordinazione Part No. No. de commande Bestell. - Nr. No. de pedido	No. pezzo No. piece No. pièce No. Bild No. pieza	No. di ordinazione Part No. No. de commande Bestell. - Nr. No. de pedido	No. pezzo No. piece No. pièce No. Bild No. pieza	No. di ordinazione Part No. No. de commande Bestell. - Nr. No. de pedido
1	81.6700.040	18	80.3381.000		
2	83.1093.010	19	81.6700.080		
3	83.1093.020	20	81.6700.090		
4	80.4531.000	21	83.1073.010		
5	84.7411.000	22	86.4337.060		
6	81.6700.080	23	84.4033.010		
7	83.1019.010	24	81.4920.000		
8	81.6700.050	25	81.6800.030		
9	80.3185.000				
10	81.6700.010				
11	81.6700.020				
12	81.7670.010				
13	81.6700.070				
14	81.6700.030				
15	86.2368.000				
16	85.1430.010				
17	86.2348.000				

Segnalazioni di validità
Usage code
Signalisations de validité
Gültigkeitsvermerk
Indicaciones de validez

B4

MOD. 1300

TAV. 9	REV.
---------------	------

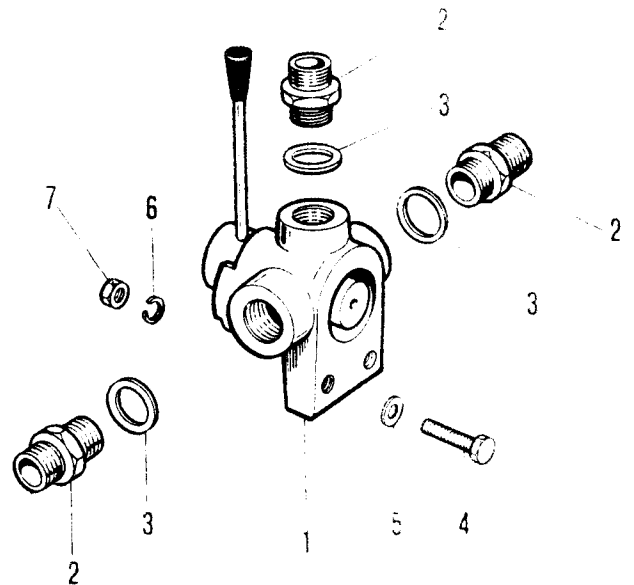
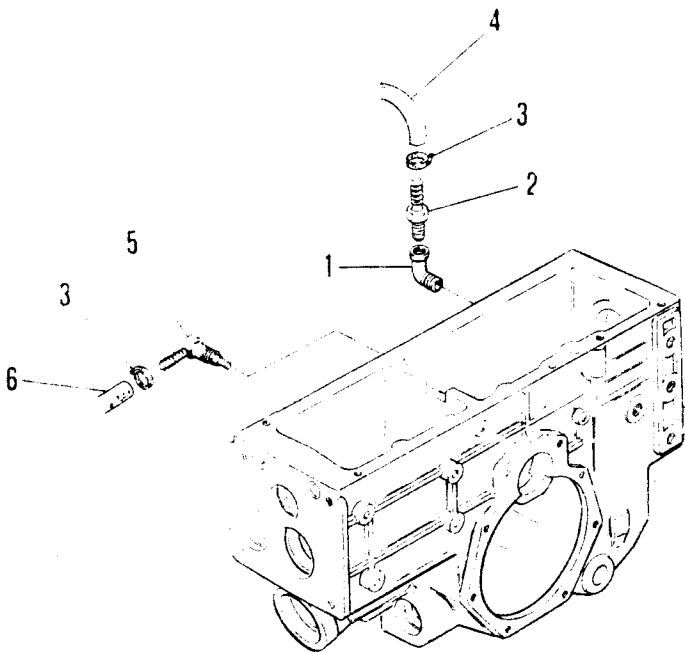

No. pezzo No. pièce No. pièce No. Bild No. pieza	No. di ordinazione Part No. No. de commande Bestell. - Nr. No. de pedido	No. pezzo No. pièce No. pièce No. Bild No. pieza	No. di ordinazione Part No. No. de commande Bestell. - Nr. No. de pedido	No. pezzo No. pièce No. pièce No. Bild No. pieza	No. di ordinazione Part No. No. de commande Bestell. - Nr. No. de pedido
1	84.0563.000			1	11.0037.024 ○
2	83.5060.030			2	83.5023.000
3	81.7523.000			3	82.4110.000
4	25.6612.919			4	86.2670.000
5	15.0028.103			5	84.3685.000
6	25.6612.913			6	84.3643.060
				7	81.4581.000

○
 Con sollevatore anteriore e posteriore normale
 With front and rear standard lifter
 Avec relevage avant et arriere normal
 Mit vorderen und hintere verteller standard
 Con elevador delantero y posterior normal

Segnalazioni di validità
 Usage code
 Signalisations de validité
 Gültigkeitsvermerk
 Indicaciones de validez

B5

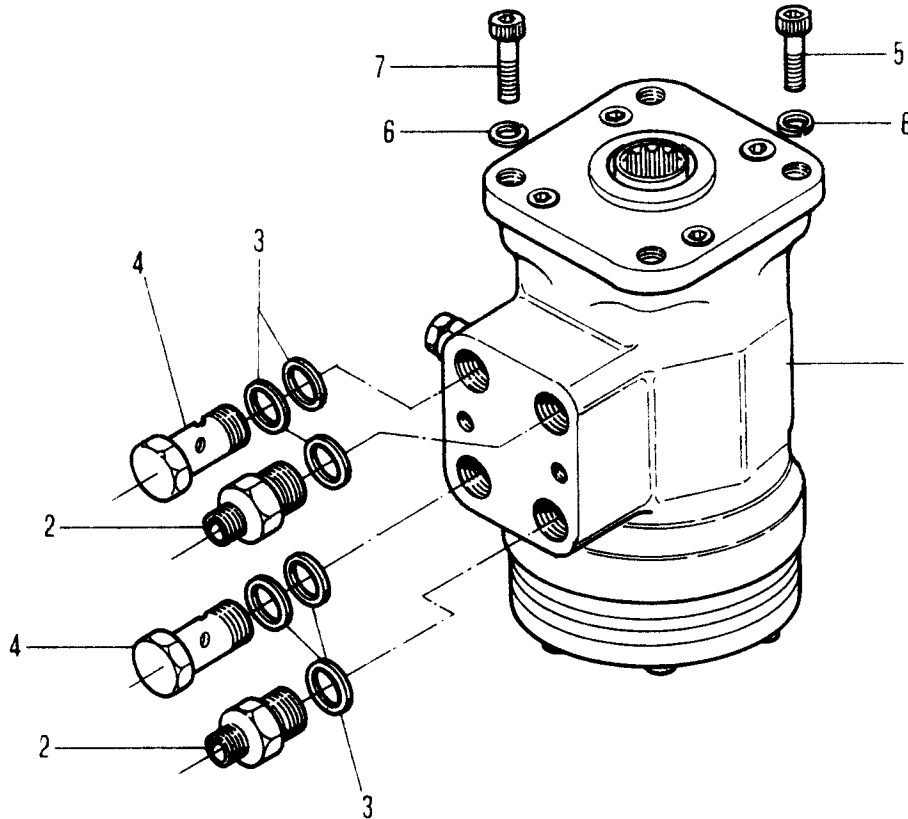

No. pezzo No. pièce No. pièce No. Bild No. pieza	No. di ordinazione Part No. No. de commande Bestell. - Nr. No. de pedido	No. pezzo No. pièce No. pièce No. Bild No. pieza	No. di ordinazione Part No. No. de commande Bestell. - Nr. No. de pedido	No. pezzo No. pièce No. pièce No. Bild No. pieza	No. di ordinazione Part No. No. de commande Bestell. - Nr. No. de pedido
1	86.5470.000				
2	83.5040.000				
3	82.4141.000				
4	84.3116.000				
5	86.3206.000				
6	84.3770.000				
7	86.3244.000				

Segnalazioni di validità
 Usage code
 Signalisations de validité
 Gültigkeitsvermerk
 Indicaciones de validez

B6

MOD. 1300

TAV. 11 REV.

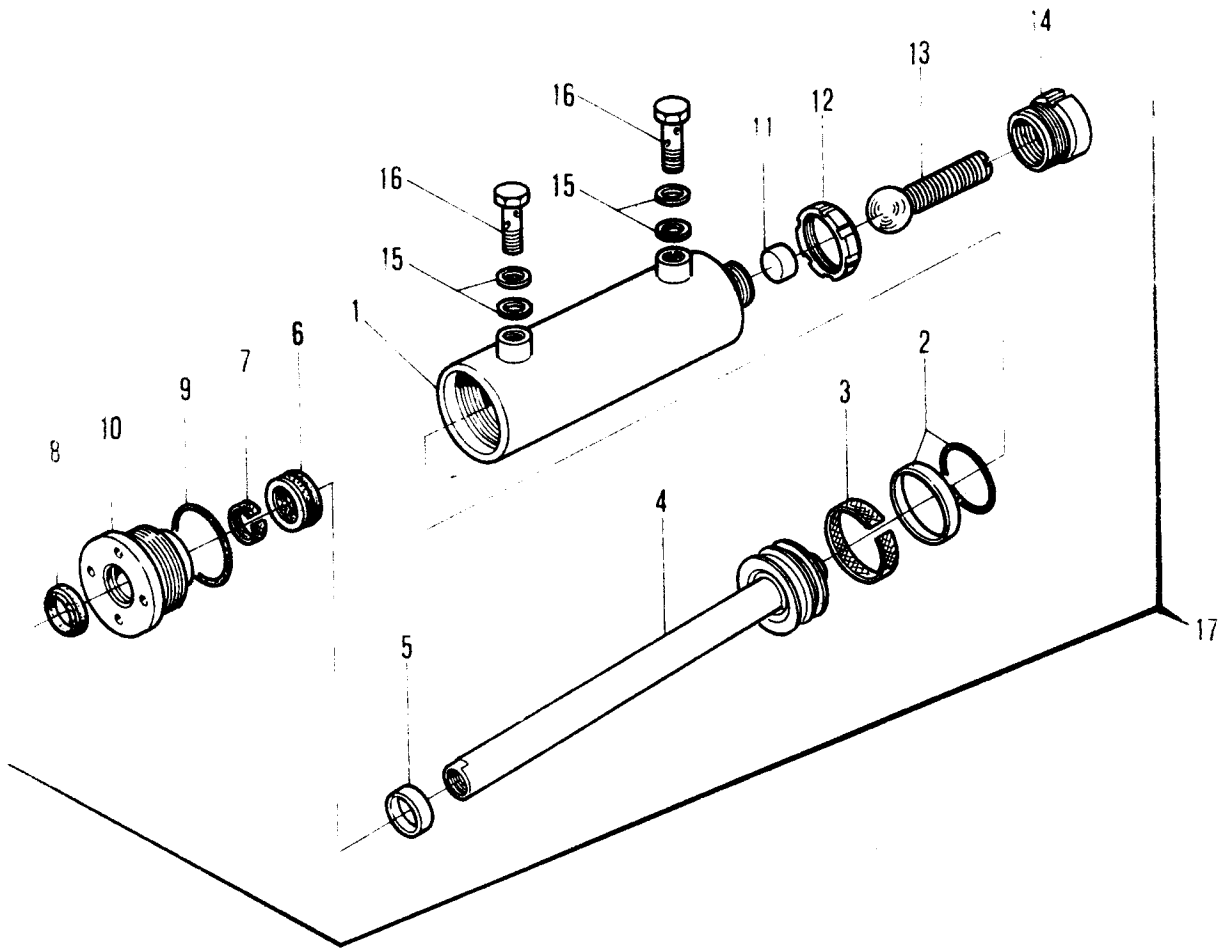

No. pezzo No. pièce No. pièce No. Bild No. pieza	No. di ordinazione Part No. No. de commande Bestell. - Nr. No. de pedido	No. pezzo No. pièce No. pièce No. Bild No. pieza	No. di ordinazione Part No. No. de commande Bestell. - Nr. No. de pedido	No. pezzo No. pièce No. pièce No. Bild No. pieza	No. di ordinazione Part No. No. de commande Bestell. - Nr. No. de pedido
1	80.9225.005				
2	80.9225.015				
3	80.9225.011				
4	80.9225.008				
5	84.4220.000				
6	80.9225.013				
7	80.9225.012				
8	80.9225.014				
9	80.3209.030				
10	80.9225.009				
11	80.9225.010				
12	82.1045.000				
13	80.9225.003				
14	80.9225.002				
15	84.3907.000				
16	84.3107.000				
17	80.9225.000				

Segnalazioni di validità
Usage code
Signalisations de validité
Gultigkeitsvermerk
Indicaciones de validez

B7

MOD. 1300

TAV. 12 REV.

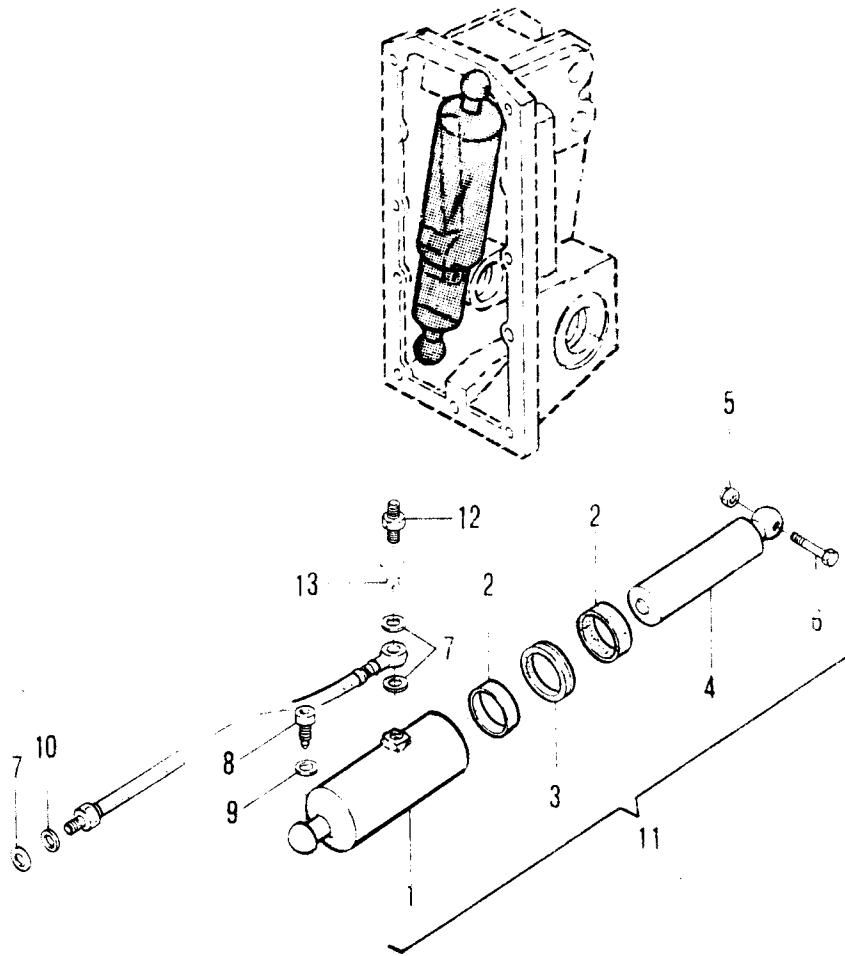

No. pezzo No. pièce No. Bild No. pieza	No. di ordinazione Part No. No. de commande Bestell. - Nr. No. de pedido	No. pezzo No. pièce No. Bild No. pieza	No. di ordinazione Part No. No. de commande Bestell. - Nr. No. de pedido	No. pezzo No. pièce No. Bild No. pieza	No. di ordinazione Part No. No. de commande Bestell. - Nr. No. de pedido
1	80.9245.001				
2	80.2191.000				
3	80.2191.065				
4	80.9245.003				
5	81.4548.000				
6	86.2426.000				
7	84.3907.000				
8	15.0032.119				
9	84.3754.000				
10	84.3954.000				
11	80.9245.000				
12	83.5006.000				

Segnalazioni di validità
Usage code
Signalisations de validité
Gültigkeitsvermerk
Indicaciones de validez

B8

MOD. 1300

TAV. 13 REV.

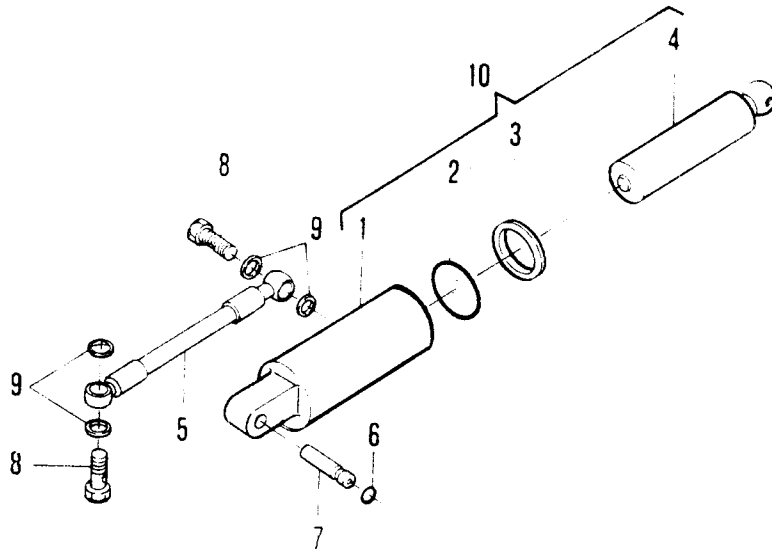

No. pezzo No. pièce No. pièce No. Bild No. pieza	No. di ordinazione Part No. No. de commande Bestell. - Nr. No. de pedido	No. pezzo No. pièce No. pièce No. Bild No. pieza	No. di ordinazione Part No. No. de commande Bestell. - Nr. No. de pedido	No. pezzo No. pièce No. pièce No. Bild No. pieza	No. di ordinazione Part No. No. de commande Bestell. - Nr. No. de pedido
1	82.5851.008 <input type="checkbox"/>				
—	82.5851.082 <input checked="" type="checkbox"/>				
2	80.3246.000 <input type="checkbox"/>				
—	80.3283.050 <input checked="" type="checkbox"/>				
3	82.5851.009 <input type="checkbox"/>				
—	82.5851.084 <input checked="" type="checkbox"/>				
4	82.5851.011 <input type="checkbox"/>				
—	82.5851.083 <input checked="" type="checkbox"/>				
5	82.5851.018				
6	80.3180.000				
7	82.5851.017				
8	84.3107.010				
9	84.3948.000				
10	82.5851.031 <input type="checkbox"/>				
—	82.5851.085 <input checked="" type="checkbox"/>				

Segnalazioni di validità
Usage code
Signalisations de validité
Gültigkeitsvermerk
Indicaciones de validez

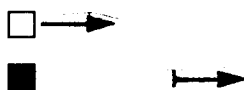

B9

MOD. 1300

TAV. 14 REV.

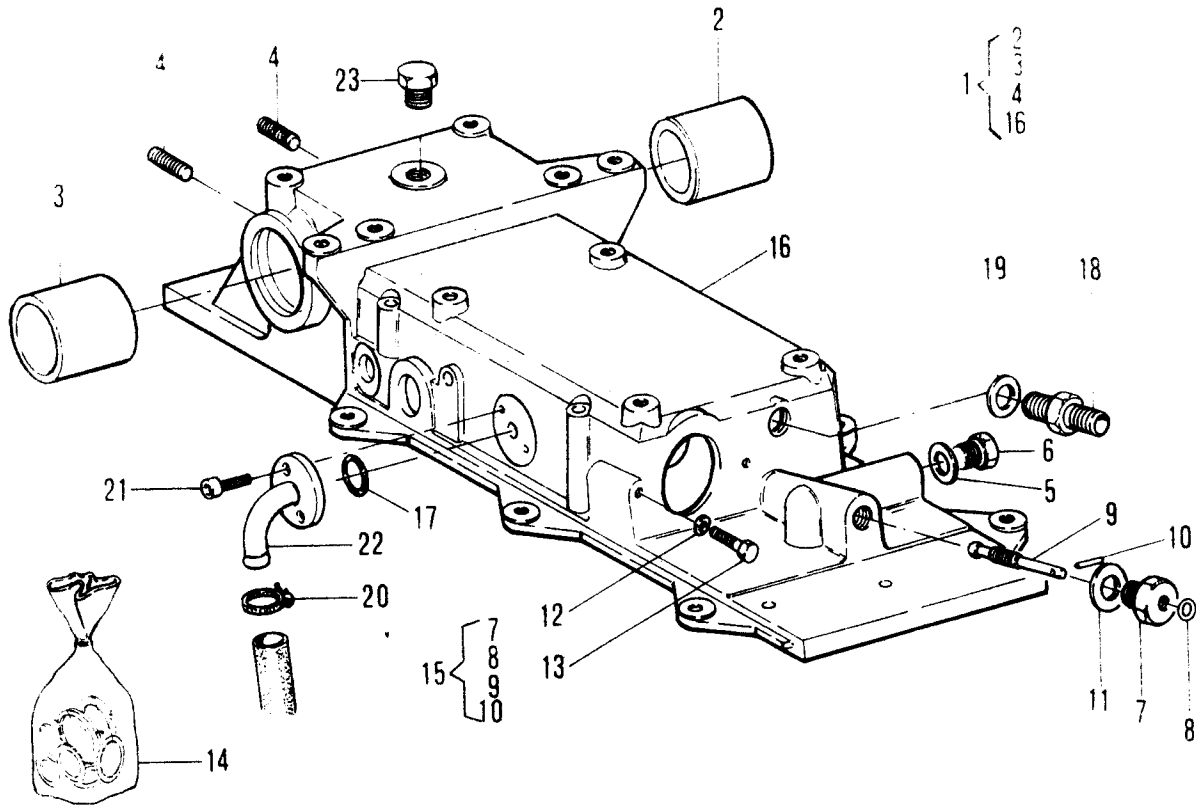

No. pezzo No. piece No. pièce No. Bild No. pieza	No. di ordinazione Part No. No. de commande Bestell. - Nr. No. de pedido	No. pezzo No. piece No. pièce No. Bild No. pieza	No. di ordinazione Part No. No. de commande Bestell. - Nr. No. de pedido	No. pezzo No. piece No. pièce No. Bild No. pieza	No. di ordinazione Part No. No. de commande Bestell. - Nr. No. de pedido
1	82.5851.001	17	80.3185.000		
2	82.5851.002	18	83.5023.010		
3	82.5851.003	19	82.4110.000		
4	83.8727.000	20	81.7514.000		
5	82.4111.000	21	86.2108.050		
6	85.2578.000	22	15.0028.109		
—	83.5023.000 *	23	85.2629.000		
7	82.5851.004				
8	80.3055.000				
9	82.5851.005				
10	85.1157.000				
11	84.4030.070				
12	84.3643.050				
13	86.2740.000				
14	82.5851.006				
15	82.5851.007				
16	82.5851.010				

* A.R.

Segnalazioni di validità
Usage code
Signalisations de validité
Gültigkeitsvermerk
Indicaciones de validez

Con sollevatore a posizione e sforzo controllato
With lifter provided with automatic depth control
Avec distributeur avec réglage automatique
Mit krafthebers mit automatischer eistellung der arbeitstiefe und kraft
Con elevador en posición y esfuerzo controlado

C1

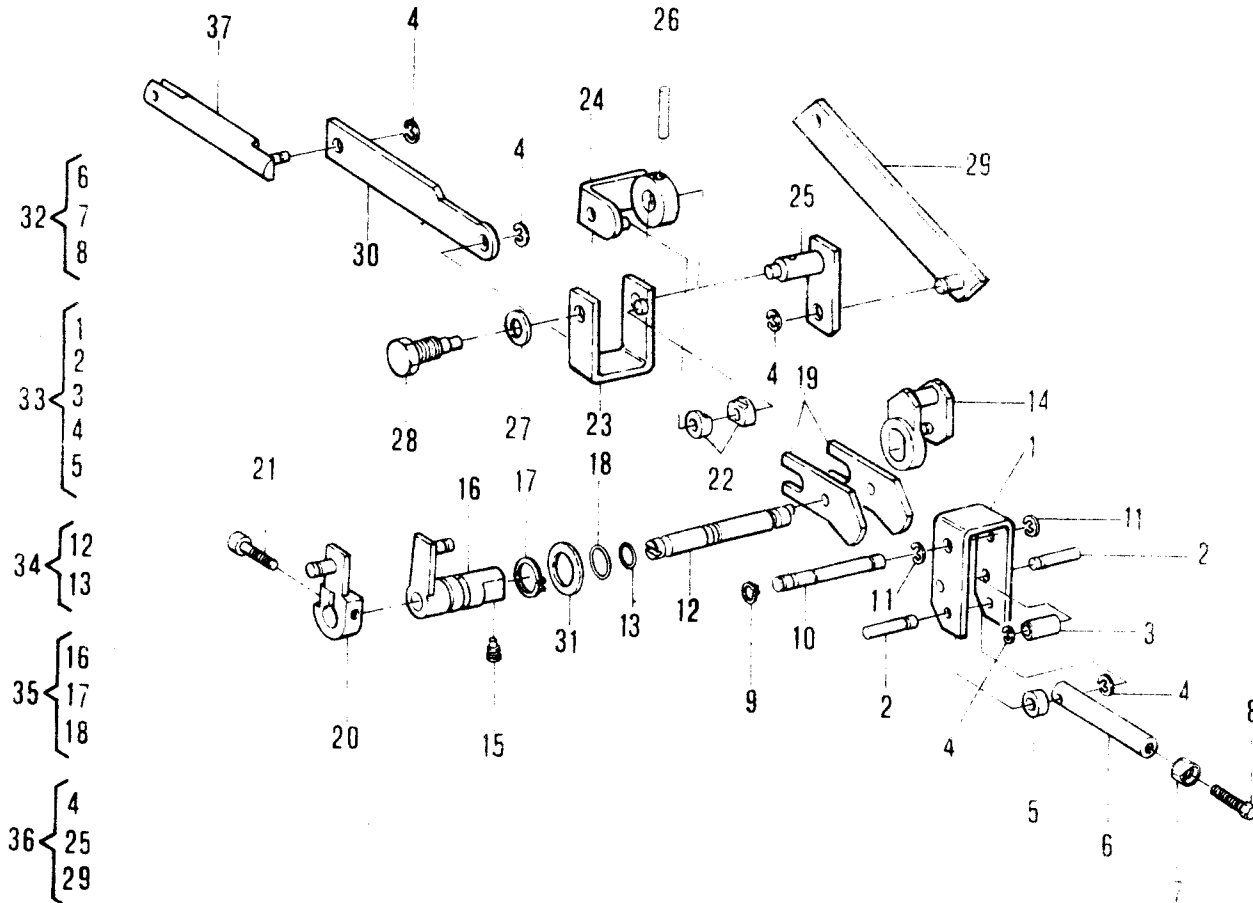

No. pezzo No. pièce No. pièce No. Bild No. pieza	No. di ordinazione Part No. No. de commande Bestell. - Nr. No. de pedido	No. pezzo No. pièce No. pièce No. Bild No. pieza	No. di ordinazione Part No. No. de commande Bestell. - Nr. No. de pedido	No. pezzo No. pièce No. pièce No. Bild No. pieza	No. di ordinazione Part No. No. de commande Bestell. - Nr. No. de pedido
1	82.5851.022	18	80.3195.000	35	82.5851.045
2	82.5851.023	19	82.5851.032	36	82.5851.046
3	82.5851.024	20	82.5851.033	37	82.5851.054
4	80.1009.000	21	86.2680.000		
5	82.5851.025	22	82.5851.034		
6	82.5851.026	23	82.5851.035		
7	81.4570.000	24	82.5851.036		
8	82.5851.078	25	82.5851.037		
9	80.3050.000	26	85.1280.000		
10	82.5851.027	27	84.4126.050		
11	80.1030.000	28	82.5851.038		
12	82.5851.028	29	82.5851.039		
13	80.3175.000	30	82.5851.040		
14	82.5851.029	31	82.5851.041		
15	86.2468.000	32	82.5851.042		
16	82.5851.030	33	82.5851.043		
17	80.1185.000	34	82.5851.044		

Segnalazioni di validità
Usage code
Signalisations de validité
Gültigkeitsvermerk
Indicaciones de validez

Con sollevatore a posizione e sforzo controllato
With lifter provided with automatic depth control
Avec distributeur avec réglage automatique
Mit krafthebers mit automatischer eistellung der arbeitstiefe und kraft
Con elevador en posición y esfuerzo controlado



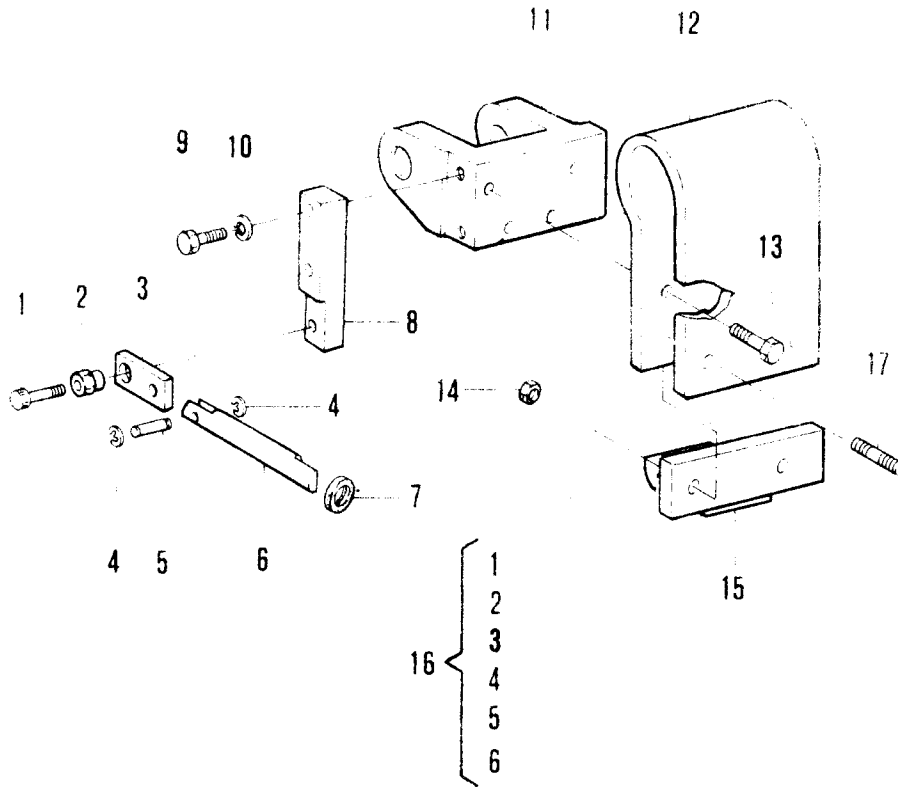

No. pezzo No. pièce No. pièce No. Bild No. pieza	No. di ordinazione Part No. No. de commande Bestell. - Nr. No. de pedido	No. pezzo No. pièce No. pièce No. Bild No. pieza	No. di ordinazione Part No. No. de commande Bestell. - Nr. No. de pedido	No. pezzo No. pièce No. pièce No. Bild No. pieza	No. di ordinazione Part No. No. de commande Bestell. - Nr. No. de pedido
1	82.2680.000				
2	82.5851.052				
3	82.5851.051				
4	80.1009.000				
5	82.5851.053				
6	82.5851.054				
7	82.5851.081				
8	82.5851.049				
9	86.2669.000				
10	84.3643.050				
11	82.5851.048				
12	82.5851.047				
13	86.3253.000				
14	81.4751.000				
15	82.5851.050				
16	82.5851.055				
17	83.8727.000				

Segnalazioni di validità
Usage code
Signalisations de validité
Gultigkeitsvermerk
Indicaciones de validez

Con sollevatore a posizione e sforzo controllato
With lifter provided with automatic depth control
Avec distributeur avec réglage automatique
Mit krafthebers mit automatischer eistellung der arbeitstiefe und kraft
Con elevador en posicion y esfuerzo controlado

C3

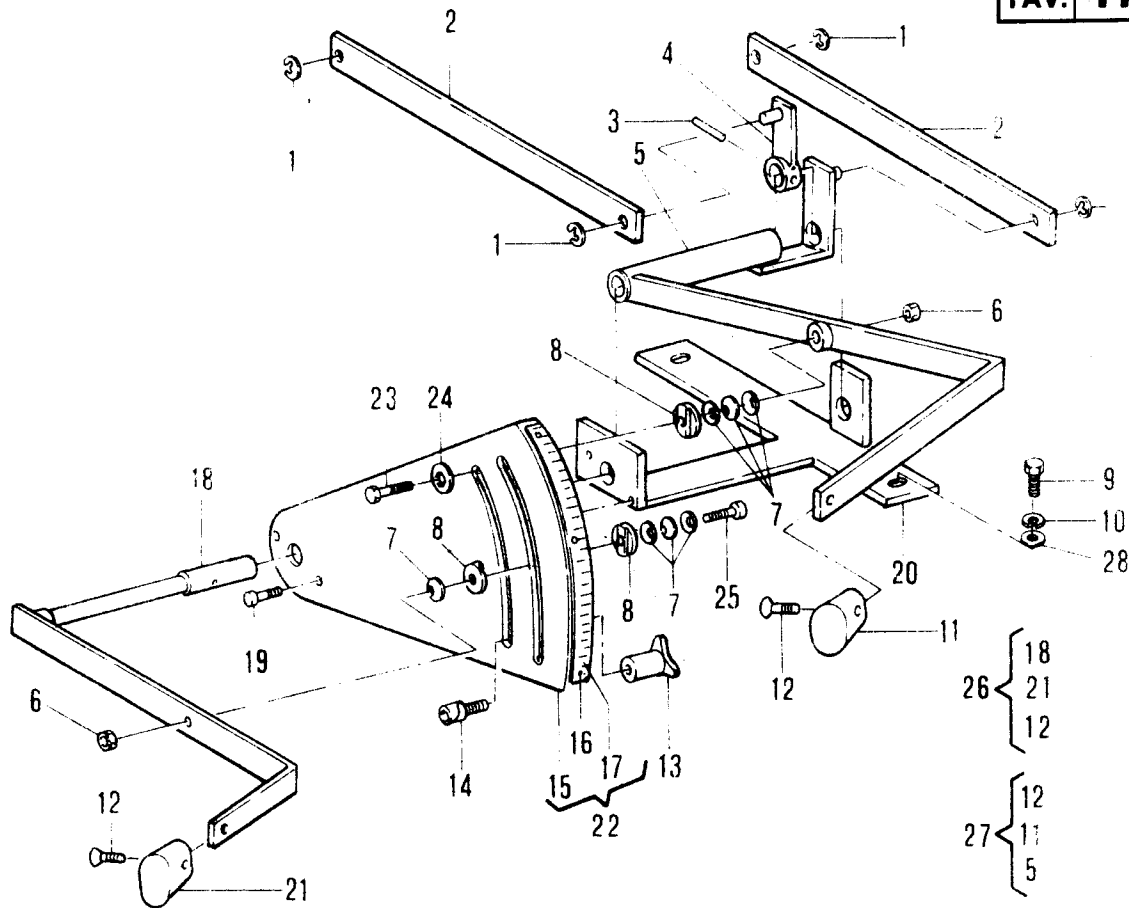

No. pezzo No. pièce No. pièce No. Bild No. pieza	No. di ordinazione Part No. No. de commande Bestell. - Nr. No. de pedido	No. pezzo No. pièce No. pièce No. Bild No. pieza	No. di ordinazione Part No. No. de commande Bestell. - Nr. No. de pedido	No. pezzo No. pièce No. pièce No. Bild No. pieza	No. di ordinazione Part No. No. de commande Bestell. - Nr. No. de pedido
1	80.1009.000	18	82.5851.061		
2	82.5851.068	19	86.1953.000		
3	85.1180.000	20	82.5851.056		
4	82.5851.066	21	82.5851.062		
5	82.5851.064	22	82.5851.059		
6	81.4547.000	23	86.2255.000		
7	82.5860.016	24	82.5851.067		
8	82.5851.063	25	86.2226.000		
9	86.3253.000	26	82.5851.069		
10	84.3798.010	27	82.5851.070		
11	82.5851.065	28	84.3807.000		
12	86.1821.000				
13	82.5851.060				
14	82.5851.079				
15	82.5851.057				
16	82.5851.080				
17	82.5851.058				

Segnalazioni di validità
Usage code
Signalisations de validité
Gültigkeitsvermerk
Indicaciones de validez

Con sollevatore a posizione e sforzo controllato
With lifter provided with automatic depth control
Avec distributeur avec réglage automatique
Mit krafthebers mit automatischer eistellung der arbeitstiefe und kraft
Con elevador en posicion y esfuerzo controlado

C4

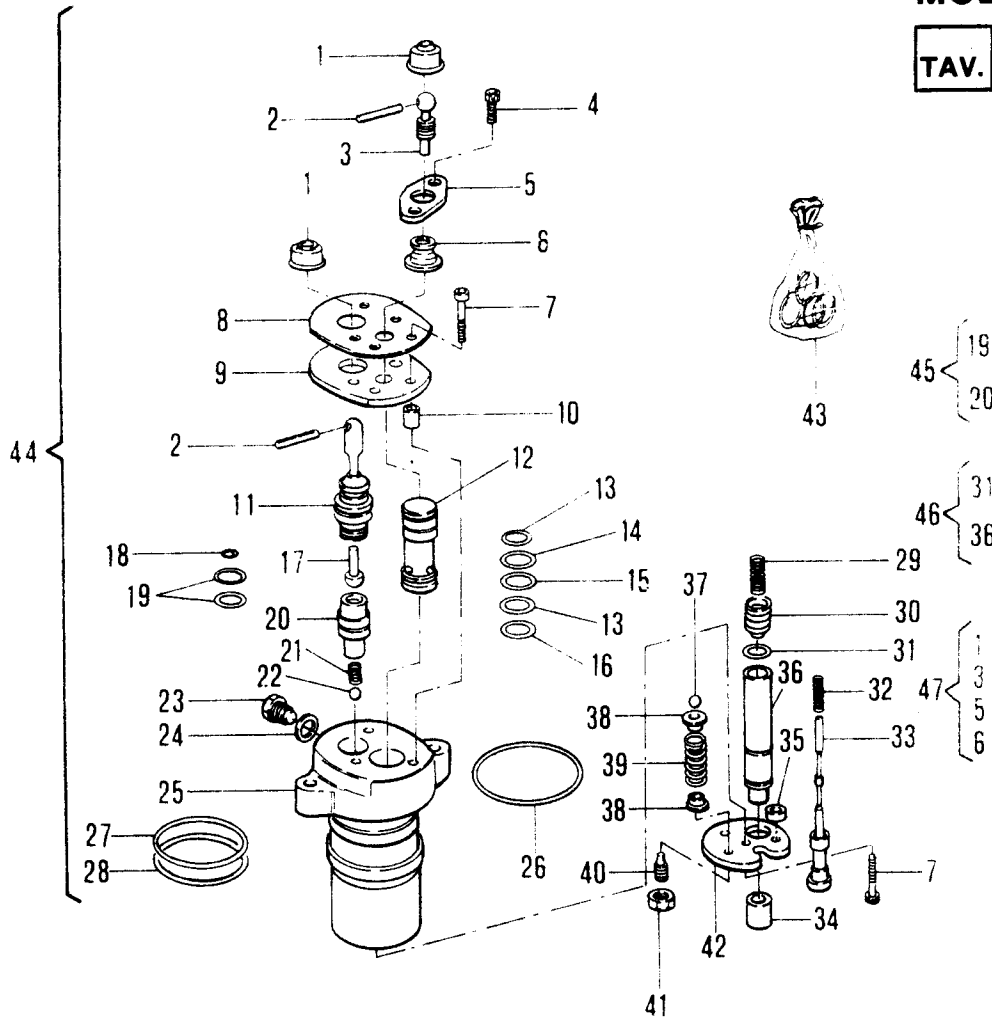

No. pezzo No. piece No. pièce No. Bild No. pieza	No. di ordinazione Part No. No. de commande Bestell. - Nr. No. de pedido	No. pezzo No. piece No. pièce No. Bild No. pieza	No. di ordinazione Part No. No. de commande Bestell. - Nr. No. de pedido	No. pezzo No. piece No. pièce No. Bild No. pieza	No. di ordinazione Part No. No. de commande Bestell. - Nr. No. de pedido
1	82.5860.055	18	80.3043.000	35	82.5860.066
2	85.1157.000	19	80.3178.050	36	82.5860.068
3	82.5860.058	20	82.5860.060	37	84.7432.000
4	86.2108.000	21	82.5860.061	38	82.5860.048
5	82.5860.057	22	84.7434.000	39	82.5851.072
6	82.5860.056	23	82.5860.062	40	86.2480.000
7	86.2215.000	24	84.3754.080	41	81.4570.000
8	82.5860.064	25	82.5860.078	42	82.5860.065
9	82.5860.054	26	80.3283.000	43	82.5860.071
10	82.5860.053	27	80.3270.000	44	82.5851.071
11	82.5851.073	28	82.5860.063	45	82.5860.072
12	82.5860.052	29	82.5860.070	46	82.5851.075
13	80.3066.000	30	82.5860.069	47	82.5851.076
14	82.5860.051	31	80.3060.000		
15	80.3067.000	32	82.5860.067		
16	82.5860.050	33	82.5860.079		
17	82.5860.059	34	82.5851.074		

Segnalazioni di validità
Usage code
Signalisations de validité
Gültigkeitsvermerk
Indicaciones de validez

Con sollevatore a posizione e sforzo controllato
With lifter provided with automatic depth control
Avec distributeur avec réglage automatique
Mit krafthebers mit automatischer eistellung der arbeitstiefe und kraft
Con elevador en posición y estuerzo controlado

C5

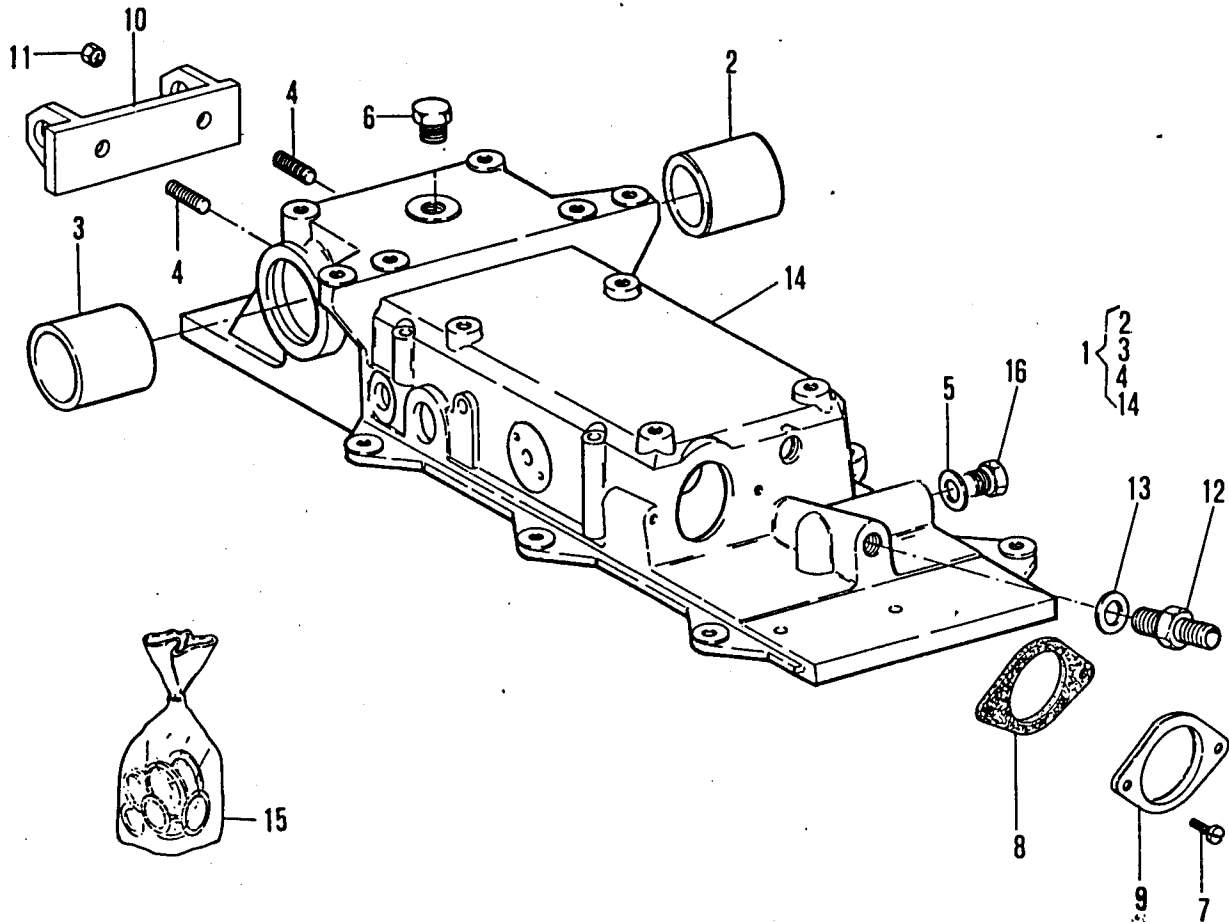

No. pezzo No. piece No. pièce No. Bild No. pieza	No. di ordinazione Part No. No. de commande Bestell. - Nr. No. de pedido	No. pezzo No. piece No. pièce No. Bild No. pieza	No. di ordinazione Part No. No. de commande Bestell. - Nr. No. de pedido	No. pezzo No. piece No. pièce No. Bild No. pieza	No. di ordinazione Part No. No. de commande Bestell. - Nr. No. de pedido
1	82.5852.007				
2	82.5851.002				
3	82.5851.003				
4	83.8727.000				
5	82.4111.000				
6	85.2689.000				
7	86.2495.020				
8	82.5852.002				
9	82.5852.003				
10	82.5852.006				
11	81.4759.000				
12	83.5023.010				
13	82.4110.000				
14	82.5852.001				
15	82.5851.006				
16	85.2578.000				

Con sollevatore normale
With standar lifter
Avec relevage normal
Mit normalen kraftheber
Con elevador normal

Segnalazioni di validità
Usage code
Signalisations de validité
Gultigkeitsvermerk
Indicaciones de validez



MOD. 1300

TAV. 20 REV.

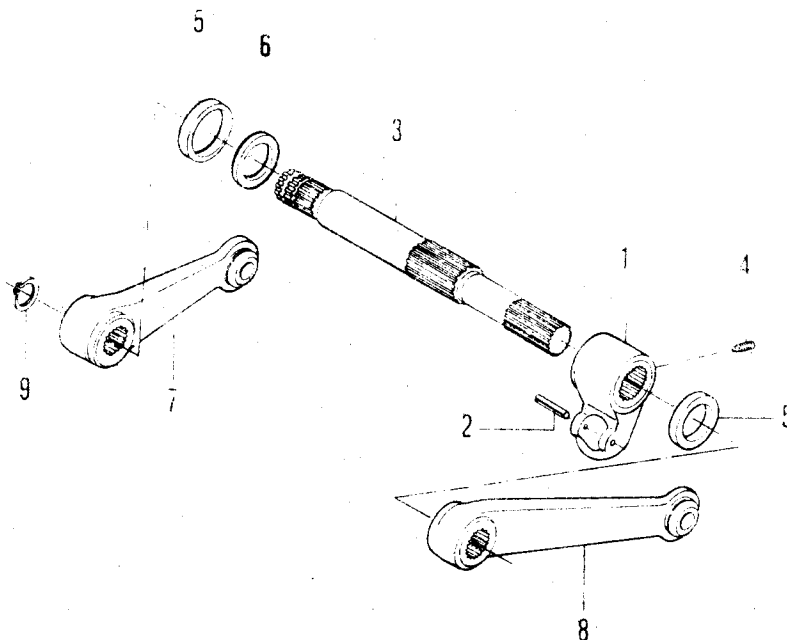

No. pezzo No. piece No. pièce No. Bild No. pieza	No. di ordinazione Part No. No. de commande Bestell. - Nr. No. de pedido	No. pezzo No. piece No. pièce No. Bild No. pieza	No. di ordinazione Part No. No. de commande Bestell. - Nr. No. de pedido	No. pezzo No. piece No. pièce No. Bild No. pieza	No. di ordinazione Part No. No. de commande Bestell. - Nr. No. de pedido
		1	82.5851.012 <input type="checkbox"/>		
		—	82.5851.008 <input checked="" type="checkbox"/>		
		2	85.1373.050		
		3	82.5851.013		
		4	86.2480.000		
		5	80.2137.000		
		6	82.5851.014		
		7	82.5852.004		
		8	82.5852.005		
		9	80.1245.000		

Segnalazioni di validità
Usage code
Signalisations de validité
Gultigkeitsvermerk
Indicaciones de validez

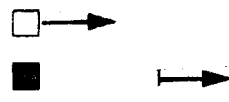

C9